

CESAB

fiche technique

CESAB M300

1.5 - 3.5 tonnes

Chariots thermiques
- Convertisseur de couple

Stage V
Publication : 2021



CESAB M315 – M318

Caractéristiques techniques – Stage V

CARACTÉRISTIQUES						
1.1	Constructeur		CESAB		CESAB	
1.2	Modèle		M315		M318	
1.3	Mode de propulsion		GPL - diesel		GPL - diesel	
1.4	Conduite		assis		assis	
1.5	Capacité nominale	Q	[t]	1,5	1,75	
1.6	Centre de gravité de la charge	c	[mm]	500	500	
1.8	Distance centre d'essieu avant et la face des fourches	x	[mm]	421,5	421,5	(a)
1.9	Empattement	y	[mm]	1485	1485	
POIDS						
2.1	Poids propre		[kg]	2890-2930	2950-2990	
2.2	Charge sur l'essieu avec charge, avant/arrière		[kg]	3750/640 - 3770/660	4210/540 - 4230/560	
2.3	Charge sur l'essieu sans charge, avant/arrière		[kg]	1320/1570 - 1340/1590	1310/1640 - 1330/1660	
ROUES ET CHÂSSIS						
3.1	Pneus: B=Bandages, PPS=Pneus pleins souples, PN=Pneus gonflés, J=Jumelés			PPS-PN / PPSJ-PNJ	PPS-PN / PPSJ-PNJ	
3.2	Dimensions roues avant			6.50-10 / 6.00-9	6.50-10 / 6.00-9	
3.3	Dimensions roues arrière			5.00-8	5.00-8	
3.5	Nombre de roues, avant/arrière (x = motrice)			2x-4x/ 2	2x-4x/ 2	
3.6	Voie, avant	b10	[mm]	885 / 1085	885 / 1085	
3.7	Voie, arrière	b11	[mm]	895	895	
DIMENSIONS						
4.1	Inclinaison du mât, avant/arrière	α/β	[°]	6° / 11°	6° / 11°	
4.2	Hauteur du mât, replié	h_1	[mm]	2165	2165	
4.3	Levée libre	h_2	[mm]	80	80	
4.4	Levée	h_3	[mm]	3170	3170	
4.5	Hauteur du mât, déployé	h_4	[mm]	3725	3725	
4.7	Hauteur protège conducteur	h_6	[mm]	2080	2080	
4.8	Hauteur siège	h_7	[mm]	1030	1030	
4.12	Hauteur d'attelage	h_{10}	[mm]	285	285	
4.19	Longueur hors tout	l_1	[mm]	3342	3342	(a)
4.20	Longueur au talon des fourches	l_2	[mm]	2342	2342	(a)
4.21	Largeur hors tout	b_1	[mm]	1070 / 1430	1070 / 1430	
4.22	Dimensions des fourches	s/e/l	[mm]	40x80x1000	40x80x100	
4.23	Tablier porte-fourches DIN 15173, classe / type A, B			II A	II A	
4.24	Largeur du tablier porte-fourches	b_3	[mm]	920	920	
4.31	Garde au sol sous mât	m_1	[mm]	115	115	
4.32	Garde au sol au centre de l'empattement	m_2	[mm]	130	130	
4.33	Largeur d'allée avec une palette 1000 x 1200 en travers	Ast	[mm]	3695	3695	(a)
4.34	Largeur d'allée avec une palette 800 x 1200 en long	Ast	[mm]	3895	3895	(a)
4.35	Rayon de braquage	Wa	[mm]	2074	2074	
4.36	Rayon mineur de braquage	b_3	[mm]	575	575	
PERFORMANCES						
5.1	Vitesse de translation, avec / sans charge		[km/h]	18,5/19,0 - 12,0/12,5	18,5/19,0 - 12,0/12,5	
5.2	Vitesse de levée, avec / sans charge		[m/s]	0,67/0,68 - 0,45/0,52	0,67/0,68 - 0,45/0,52	
5.3	Vitesse de descente, avec / sans charge		[m/s]	0,50/0,55	0,50/0,55	
5.5	Force de traction, avec / sans charge		[N]	17500/6300 - 11800/6300	17500/6300 - 11800/6300	
5.7	Franchissement de pentes maximal, avec / sans charge ¹⁾		[%]	45/22 - 33/20	44/20 - 29/20	
5.9	Temps d'accélération avec / sans charge		[s]	-	-	
5.10	Frein de service			hydraulique	hydraulique	
MOTEUR THERMIQUE						
7.1	Constructeur du moteur / type			Toyota 4Y-ECS (v) / Toyota 1DZ-III (v)	Toyota 4Y-ECS (v) / Toyota 1DZ-III (v)	
7.2	Puissance moteur (ISO 1585)		[kW]	38 - 17,5	38 - 17,5	
7.3	Régime nominal		[min ⁻¹]	2570 - 1700	2570 - 1700	
7.4	Nombre de cylindres / cylindrée		[cm ³]	4/2237 - 4/2486	4/2237 - 4/2486	
7.5	Consommation de carburant selon le cycle (EN 16 796)		[kg/h-l/h]	2,1 - 2,4	2,1 - 2,6	
DIVERS						
8.1	Type de contrôle			hydrodynamique	hydrodynamique	
8.2	Pression hydraulique pour accessoires		[bar]	118 - 118	118 - 118	
8.3	Débit hydraulique pour accessoires		[l/min]	52,8 - 45,4	52,8 - 45,4	
8.4	Niveau sonore à l'oreille du cariste (EN 12053)		[dB (A)]	77 - 79	77 - 79	
8.5	Crochet d'attelage / Type DIN			-	-	

a) Avec TDL intégré: +35 mm

1) Vitesse 1,5 km/h

Notes: Les données se réfèrent à la version avec roues PPS sauf indications contraires. Toutes les performances indiquées se réfèrent à un chariot en parfait état, rodé, roues suivant préconisations constructeur. Les performances et dimensions du chariot sont des valeurs nominales obtenues dans des conditions de fonctionnement normales et sont variables en fonction des tolérances.

CESAB M315 - M318

Dimensions

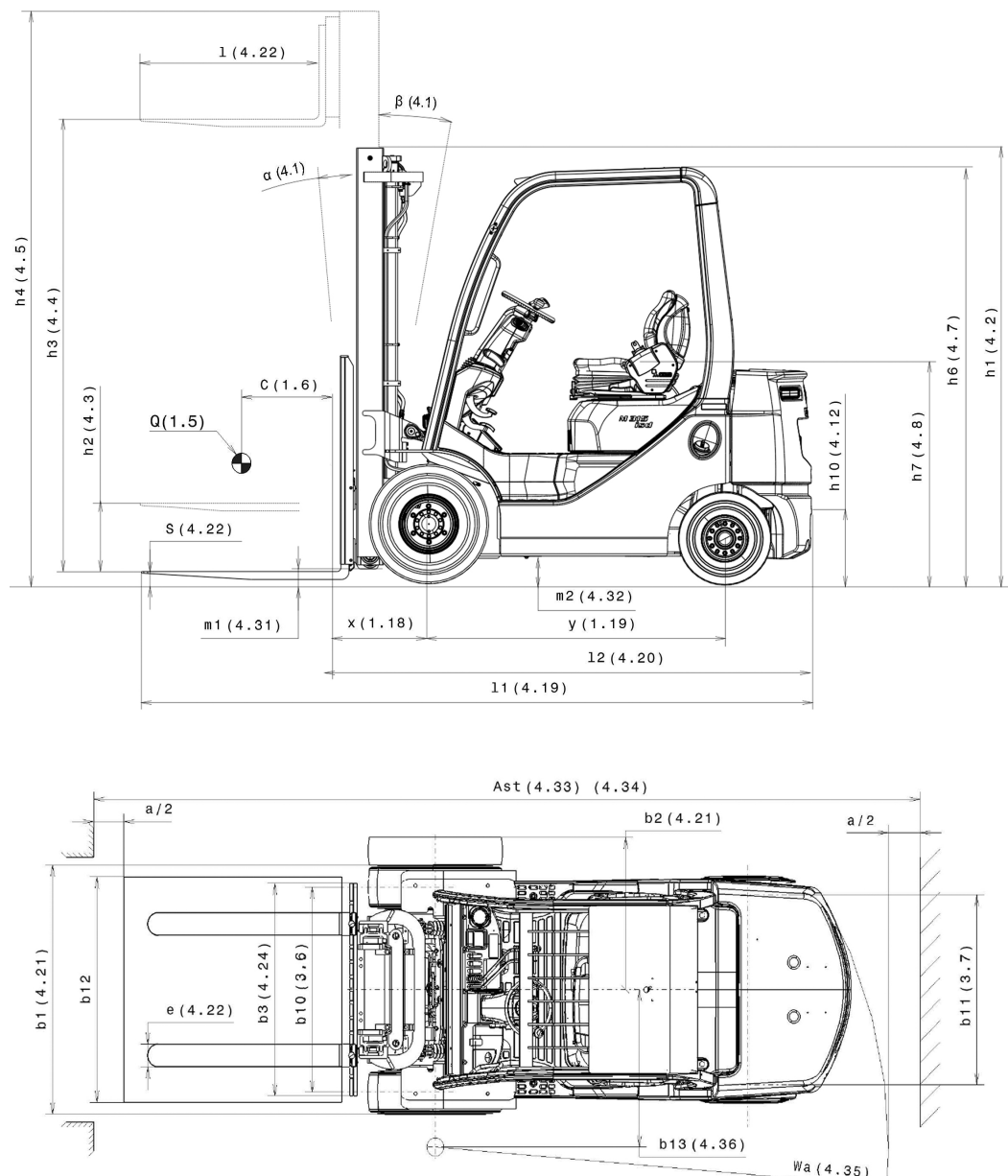

Les données indiquées dans la présente fiche technique sont déterminées sur la base de nos conditions de test standard. Les performances peuvent varier en fonction des caractéristiques techniques et de l'état du chariot, ainsi que de l'état de la zone dans laquelle il est utilisé. La disponibilité et les caractéristiques techniques sont déterminées sur une base régionale et sont susceptibles d'être modifiées sans préavis. Pour en savoir plus, contactez votre concessionnaire CESAB agréé.

Spécifications des mâts

Duplex LLN (1,5-1,8t) (IMD)				
h ₃	Levée	2970	3170	4170
h ₁	Hauteur mât, replié	2065	2165	2715
h ₂	Levée libre	80	80	80
h ₄	Hauteur mât, déployé	3520	3720	4755
α/β	Inclinaison avant/arrière	6°/11°		

Duplex LLT (1,5-1,8t) (IMD)				
h ₃	Levée	2970	3170	4170
h ₁	Hauteur mât, replié	2065	2165	2715
h ₂	Levée libre	1470	1570	2120
h ₄	Hauteur mât, déployé	3565	3765	4765
α/β	Inclinaison avant/arrière	6°/11°		

Triplex LLT (1,5-1,8t) (IMD)				
h ₃	Levée	4470	4670	4970
h ₁	Hauteur mât, replié	2065	2165	2265
h ₂	Levée libre	1470	1570	1670
h ₄	Hauteur mât, déployé	5065	5265	5565
α/β	Inclinaison avant/arrière	6° / 6°		

CESAB M320 - M325

Caractéristiques techniques - Stage V

CARACTÉRISTIQUES						
1.1	Constructeur		CESAB		CESAB	
1.2	Modèle		M320		M325	
1.3	Mode de propulsion		GPL - diesel		GPL - diesel	
1.4	Conduite		assis		assis	
1.5	Capacité nominale	Q	[t]	2,0	2,5	
1.6	Centre de gravité de la charge	c	[mm]	500	500	
1.8	Distance centre d'essieu avant et la face des fourches	x	[mm]	448,5	(a) 487,5	(b)
1.9	Empattement	y	[mm]	1650	1650	
POIDS						
2.1	Poids propre		[kg]	3250 - 3290	3915 - 3955	
2.2	Charge sur l'essieu avec charge, avant/arrière		[kg]	4580/670 - 4600/690	5635/780 - 5655/800	
2.3	Charge sur l'essieu sans charge, avant/arrière		[kg]	1410/1840 - 1430/1860	1640/2275 - 1660/2295	
ROUES ET CHÂSSIS						
3.1	Pneus: B=Bandages, PPS=Pneus pleins souples, PN=Pneus gonflés, J=Jumelés			PPS-PN / PPSJ-PNJ	PPS-PN / PPSJ-PNJ	
3.2	Dimensions roues avant			7.00-12 / 7.00-12	7.00-12 / 7.00-12	
3.3	Dimensions roues arrière			6.00-9	6.00-9	
3.5	Nombre de roues, avant/arrière (x = motrice)			2x-4x/ 2	2x-4x/ 2	
3.6	Voie, avant	b ₁₀	[mm]	960 / 1190	960 / 1190	
3.7	Voie, arrière	b ₁₁	[mm]	965	965	
DIMENSIONS						
4.1	Inclinaison du mât, avant/arrière	α/β	[°]	6° / 11°	6° / 11°	
4.2	Hauteur du mât, replié	h ₁	[mm]	2165	2215	
4.3	Levée libre	h ₂	[mm]	80	80	
4.4	Levée	h ₃	[mm]	3170	3170	
4.5	Hauteur du mât, déployé	h ₄	[mm]	3725	3800	
4.7	Hauteur protège conducteur	h ₆	[mm]	2110	2110	
4.8	Hauteur siège	h ₇	[mm]	1060	1060	
4.12	Hauteur d'attelage	h ₁₀	[mm]	315	315	
4.19	Longueur hors tout	l ₁	[mm]	3542	(a) 3649	(b)
4.20	Longitud incluido el dorso de las horquillas	l ₂	[mm]	2542	(a) 2649	(b)
4.21	Largeur hors tout	b ₁	[mm]	1150 / 1610	1150 / 1610	
4.22	Dimensions des fourches	s/e/l	[mm]	40x100x1000	40x100x1000	
4.23	Tablier porte-fourches DIN 15173, classe / type A, B			II A	II A	
4.24	Largeur du tablier porte-fourches	b ₃	[mm]	1020	1020	
4.31	Garde au sol sous mât	m ₁	[mm]	115	115	
4.32	Garde au sol au centre de l'empattement	m ₂	[mm]	160	160	
4.33	Largeur d'allée avec une palette 1000 x 1200 en travers	Ast	[mm]	3942	(a) 4039	(b)
4.34	Largeur d'allée avec une palette 800 x 1200 en long	Ast	[mm]	4142	(a) 4239	(b)
4.35	Rayon de braquage	Wa	[mm]	2294	2352	
4.36	Rayon mineur de braquage	b ₃	[mm]	745	745	
PERFORMANCES						
5.1	Vitesse de translation, avec / sans charge		[km/h]	17,5/18,0 - 19,0/19,5	17,5/18,0 - 19,0/19,5	
5.2	Vitesse de levée, avec / sans charge		[m/s]	0,60/0,64 - 0,62/0,66	0,60/0,64 - 0,62/0,66	
5.3	Vitesse de descente, avec / sans charge		[m/s]	0,50/0,50	0,50/0,50	
5.5	Force de traction, avec / sans charge		[N]	18500/9000 - 19200/9100	18500/8500 - 19200/8700	
5.7	Pente admissible en charge ^{1) 2)}		[%]	35 - 33	29 - 28	
5.8	Franchissement de pentes maximal, avec / sans charge ²⁾		[%]	39/22 - 36/22	33/19 - 31/19	
5.9	Temps d'accélération avec / sans charge		[s]	-	-	
5.10	Frein de service			hydraulique	hydraulique	
MOTEUR THERMIQUE						
7.1	Constructeur du moteur / type			Toyota 4Y-ECS (V) / Toyota 1ZS (V)	Toyota 4Y-ECS (V) / Toyota 1ZS (V)	
7.2	Puissance moteur (ISO 1585)		[kW]	38 - 41	38 - 41	
7.3	Régime nominal		[min-1]	2570 - 2200	2570 - 2200	
7.4	Nombre de cylindres / cylindrée		[cm ³]	4/2237 - 3/1795	4/2237 - 3/1795	
7.5	Consommation de carburant selon le cycle (EN 16 796)		[kg/h-l/h]	2,3 - 2,3	2,4 - 2,6	
DIVERS						
8.1	Type de contrôle			hydrodynamique	hydrodynamique	
8.2	Pression hydraulique pour accessoires		[bar]	147 - 174	147 - 147	
8.3	Débit hydraulique pour accessoires		[l/min]	65/71 - 65/77	65/71 - 65/82	
8.4	Niveau sonore à l'oreille du cariste (EN 12053)		[dB (A)]	77 - 77	77 - 77	
8.5	Crochet d'attelage / Type DIN			-	-	

a) Avec TDL intégré: +35 mm

b) Avec TDL intégré: +32 mm

1) à 1,5 km/h

2) Valeur calculée

Notes: Les données se réfèrent à la version avec roues PPS sauf indications contraires. Toutes les performances indiquées se réfèrent à un chariot en parfait état, rodé, roues suivant préconisations constructeur. Les performances et dimensions du chariot sont des valeurs nominales obtenues dans des conditions de fonctionnement normales et sont variables en fonction des tolérances.

CESAB M320 - M325

Dimensions

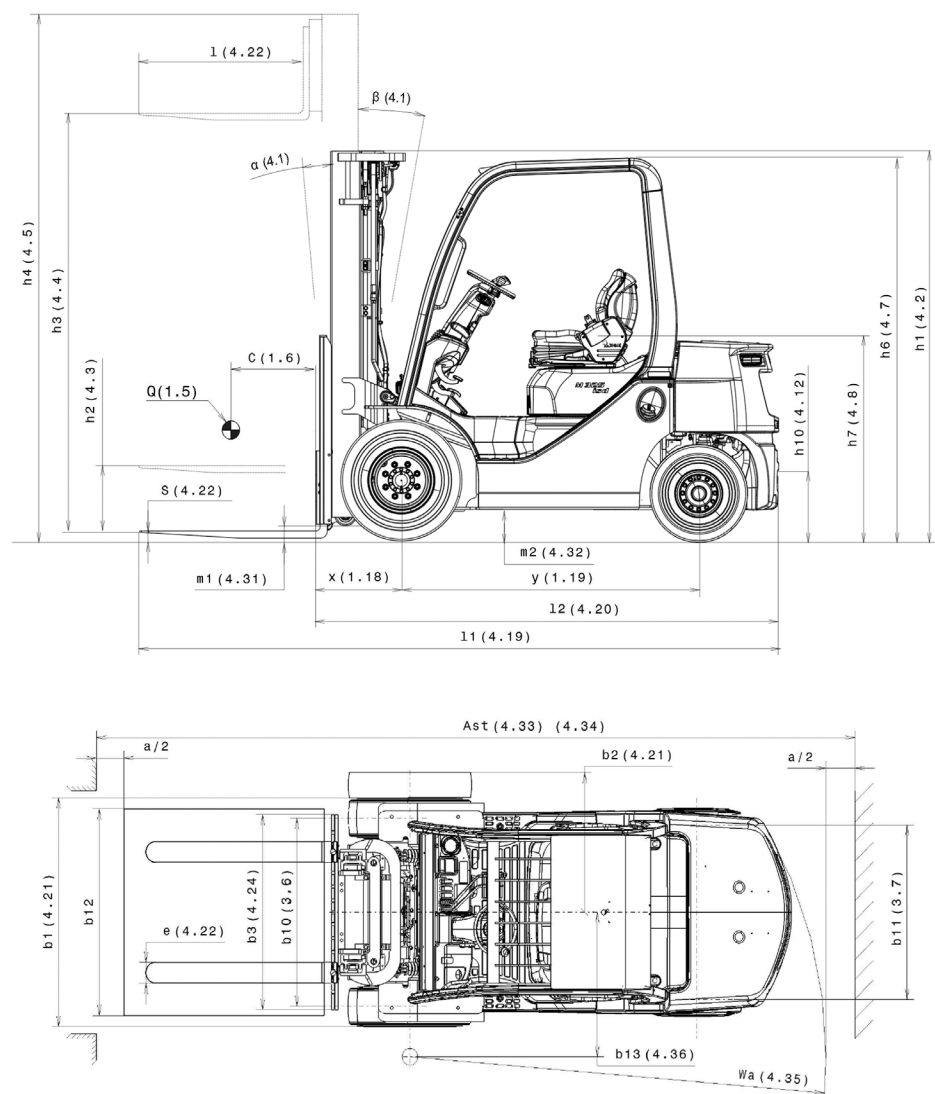

Les données indiquées dans la présente fiche technique sont déterminées sur la base de nos conditions de test standard. Les performances peuvent varier en fonction des caractéristiques techniques et de l'état du chariot, ainsi que de l'état de la zone dans laquelle il est utilisé. La disponibilité et les caractéristiques techniques sont déterminées sur une base régionale et sont susceptibles d'être modifiées sans préavis. Pour en savoir plus, contactez votre concessionnaire CESAB agréé.

Spécifications des mâts

Duplex LLN (2,0t) (IMD)				
h ₃	Levée	2970	3170	4170
h ₁	Hauteur mât, replié	2065	2165	2715
h ₂	Levée libre	80	80	80
h ₄	Hauteur mât, déployé	3520	3720	4770
α/β	Inclinaison avant/arrière	6° / 11°		

Duplex LLT (2,0t) (IMD)				
h ₃	Levée	2970	3170	4170
h ₁	Hauteur mât, replié	2065	2165	2715
h ₂	Levée libre	1470	1570	2120
h ₄	Hauteur mât, déployé	3565	3765	4765
α/β	Inclinaison avant/arrière	6° / 11°		

Triplex LLT (2,0t) (IMD)				
h ₃	Levée	4460	4670	4970
h ₁	Hauteur mât, replié	2065	2165	2265
h ₂	Levée libre	1470	1570	1670
h ₄	Hauteur mât, déployé	5055	5265	5565
α/β	Inclinaison avant/arrière	6° / 6°		

Duplex LLN (2,5t) (IMD)				
h ₃	Levée	2970	3170	4170
h ₁	Hauteur mât, replié	2115	2215	2765
h ₂	Levée libre	80	80	80
h ₄	Hauteur mât, déployé	3600	3800	4820
α/β	Inclinaison avant/arrière	6° / 11°		

Duplex LLT (2,5t) (IMD)				
h ₃	Levée	2970	3170	4170
h ₁	Hauteur mât, replié	2115	2215	2765
h ₂	Levée libre	1450	1550	2100
h ₄	Hauteur mât, déployé	3635	3835	4835
α/β	Inclinaison avant/arrière	6° / 11°		

Triplex LLT (2,5t) (IMD)				
h ₃	Levée	4320	4560	4970
h ₁	Hauteur mât, replié	2095	2175	2315
h ₂	Levée libre	1430	1510	1650
h ₄	Hauteur mât, déployé	4985	5225	5635
α/β	Inclinaison avant/arrière	6° / 6°		

CESAB M330 - M335

Caractéristiques techniques - Stage V

CARACTÉRISTIQUES				
1.1	Constructeur		CESAB	CESAB
1.2	Modèle		M330	M335
1.3	Mode de propulsion		GPL - diesel	GPL - diesel
1.4	Conduite		assis	assis
1.5	Capacité nominale	Q [t]	3,0	3,5
1.6	Centre de gravité de la charge	c [mm]	500	500
1.8	Distance centre d'essieu avant et la face des fourches	x [mm]	516,5	521,5
1.9	Empattement	y [mm]	1700	1700
POIDS				
2.1	Poids propre	[kg]	4450 - 4490	4890 - 4930
2.2	Charge sur l'essieu avec charge, avant/arrière	[kg]	6500/950 - 6520/970	7370/1020 - 7400/1030
2.3	Charge sur l'essieu sans charge, avant/arrière	[kg]	1700/2750 - 1720/2770	1700/2750 - 1800/3130
ROUES ET CHÂSSIS				
3.1	Pneus: B=Bandages, PPS=Pneus pleins souples, PN=Pneus gonflés, J=Jumelés		PPS-PN / PPSJ-PNJ	PPS-PN / PPSJ-PNJ
3.2	Dimensions roues arrière		28x9-15 / 28x8-15	250x15 / 28x8-15
3.3	Dimensions ruedas traseras		6.50-10	6.50-10
3.5	Nombre de roues, avant/arrière (x = motrice)		2x-4x/ 2	2x-4x/ 2
3.6	Voie, avant	b ₁₀ [mm]	1010 / 1240	1060 / 1290
3.7	Voie, arrière	b ₁₁ [mm]	965	965
DIMENSIONS				
4.1	Inclinaison du mât, avant/arrière	α/β [°]	6° / 11°	6° / 11°
4.2	Hauteur du mât, replié	h ₁ [mm]	2230	2345
4.3	Levée libre	h ₂ [mm]	80	80
4.4	Levée	h ₃ [mm]	3170	3170
4.5	Hauteur du mât, déployé	h ₄ [mm]	3805	3805
4.7	Hauteur protège conducteur	h ₆ [mm]	2170	2180
4.8	Hauteur siège	h ₇ [mm]	1120	1130
4.12	Hauteur d'attelage	h ₁₀ [mm]	335	335
4.19	Longueur hors tout	l ₁ [mm]	3807	3872
4.20	Longitud incluido el dorso de las horquillas	l ₂ [mm]	2807	2872
4.21	Largeur hors tout	b ₁ [mm]	1240 / 1665	1290 / 1715
4.22	Dimensions des fourches	s/e/l [mm]	45x100x1000	45x125x1000
4.23	Tablier porte-fourches DIN 15173, classe / type A, B		III A	III A
4.24	Anchura del tablero portahorquillas	b ₃ [mm]	1100	1100
4.31	Garde au sol sous mât	m ₁ [mm]	130	145
4.32	Garde au sol au centre de l'empattement	m ₂ [mm]	205	210
4.33	Largeur d'allée avec une palette 1000 x 1200 en travers	Ast [mm]	4168	4241
4.34	Largeur d'allée avec une palette 800 x 1200 en long	Ast [mm]	4368	4441
4.35	Rayon de braquage	Wa [mm]	2452	2520
4.36	Rayon mineur de braquage	b13 [mm]	720	745
PERFORMANCES				
5.1	Vitesse de translation, avec / sans charge	[km/h]	18,5/19,0 - 18,5/19,0	19,0/19,5 - 19,0/19,5
5.2	Vitesse de levée, avec / sans charge	[m/s]	0,51/0,55 - 0,50/0,53	0,43/0,45 - 0,42/0,45
5.3	Vitesse de descente, avec / sans charge	[m/s]	0,50/0,50	0,50/0,45
5.5	Force de traction, avec / sans charge	[N]	18000/10300 - 19500/10500	17000/10500 - 18500/10600
5.7	Pente admissible en charge ^{1) 2)}	[%]	23 - 25	18 - 19
5.8	Franchissement de pentes maximal, avec / sans charge ²⁾	[%]	26/20 - 28/20	20/18 - 21/19
5.9	Temps d'accélération avec / sans charge	[s]	-	-
5.10	Frein de service		hydraulique	hydraulique
MOTEUR THERMIQUE				
7.1	Constructeur du moteur / type		Toyota 4Y-ECS (V) / Toyota 1ZS (V)	Toyota 4Y-ECS (V) / Toyota 1ZS (V)
7.2	Puissance moteur (ISO 1585)	[kW]	42 - 41	42 - 41
7.3	Régime nominal	[min-1]	2570 - 2200	2570 - 2200
7.4	Nombre de cylindres / cylindrée	[cm3]	4/2237 - 3/1795	4/2237 - 3/1795
7.5	Consommation de carburant selon le cycle (EN16796)	[l/h-kg/h]	3,1 - 3,2	3,4 - 3,5
DIVERS				
8.1	Type de contrôle		hydrodynamique	hydrodynamique
8.2	Pression hydraulique pour accessoires	[bar]	147 - 147	147 - 147
8.3	Débit hydraulique pour accessoires	[l/min]	65/74 - 65/80	65/74 - 65/80
8.4	Niveau sonore à l'oreille du cariste (EN 12053)	[dB (A)]	77 - 77	77 - 77
8.5	Crochet d'attelage / Type DIN		-	-

a) Avec TDL intégré: +32 mm

1) à 1,5 km/h

2) Valeur calculée

Notes: Les données se réfèrent à la version avec roues PPS sauf indications contraires. Toutes les performances indiquées se réfèrent à un chariot en parfait état, rodé, roues suivant préconisations constructeur. Les performances et dimensions du chariot sont des valeurs nominales obtenues dans des conditions de fonctionnement normales et sont variables en fonction des tolérances.

CESAB M330 – M335

Dimensions

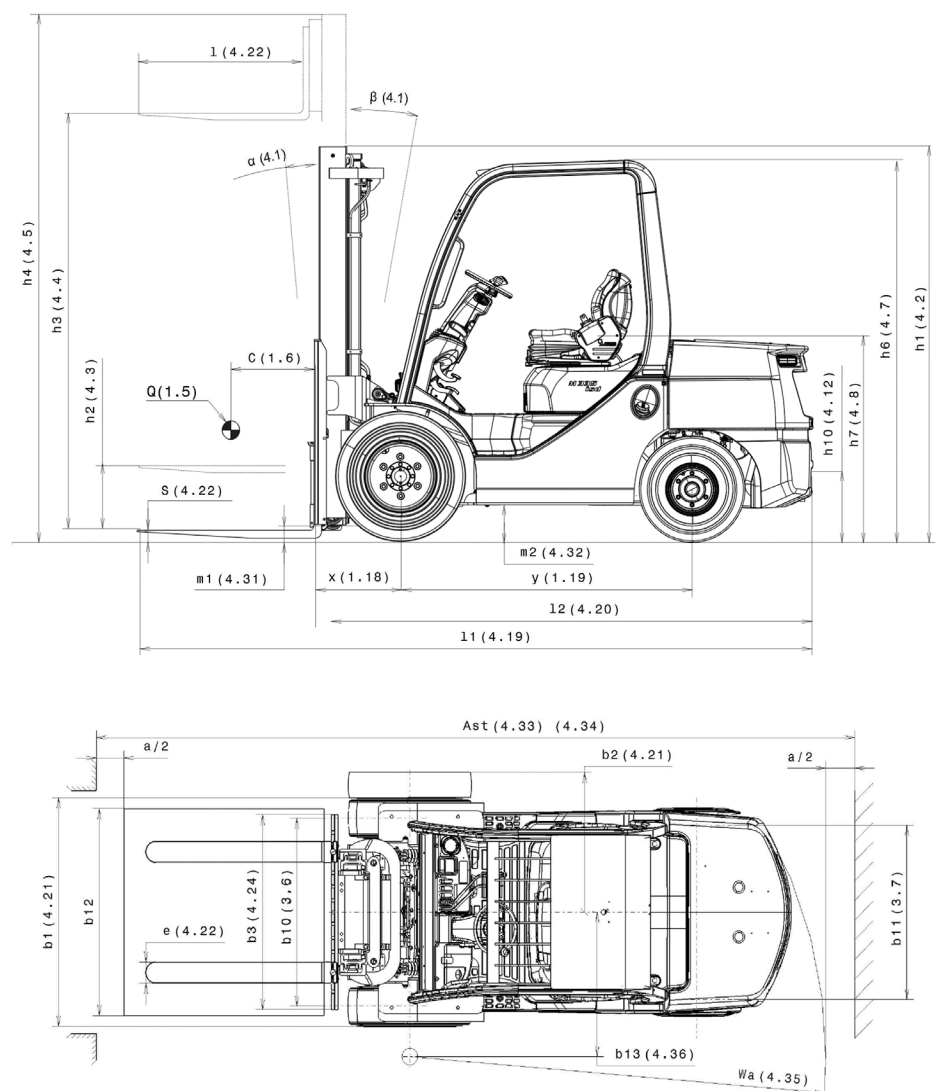

Les données indiquées dans la présente fiche technique sont déterminées sur la base de nos conditions de test standard. Les performances peuvent varier en fonction des caractéristiques techniques et de l'état du chariot, ainsi que de l'état de la zone dans laquelle il est utilisé. La disponibilité et les caractéristiques techniques sont déterminées sur une base régionale et sont susceptibles d'être modifiées sans préavis. Pour en savoir plus, contactez votre concessionnaire CESAB agréé.

Spécifications des mâts

Duplex LLN (3,0t) (IMD)				
h_3	Levée	2970	3170	4170
h_1	Hauteur mât, replié	2130	2230	2780
h_2	Levée libre	80	80	80
h_4	Hauteur mât, déployé	3605	3805	4825
α/β	Inclinaison avant/arrière	6° / 11°		

Duplex LLT (3,0t) (IMD)				
h_3	Levée	2970	3170	4170
h_1	Hauteur mât, replié	2130	2230	2780
h_2	Levée libre	1450	1550	2100
h_4	Hauteur mât, déployé	3650	3850	4850
α/β	Inclinaison avant/arrière	6° / 11°		

Triplex LLT (3,0t) (IMD)				
h_3	Levée	4470	4670	4970
h_1	Hauteur mât, replié	2160	2230	2330
h_2	Levée libre	1480	1550	1650
h_4	Hauteur mât, déployé	5150	5350	5650
α/β	Inclinaison avant/arrière	6° / 6°		

Duplex LLN (3,5t) (IMD)				
h_3	Levée	2970	3170	4170
h_1	Hauteur mât, replié	2145	2345	2895
h_2	Levée libre	80	80	80
h_4	Hauteur mât, déployé	3600	3900	4900
α/β	Inclinaison avant/arrière	6° / 11°		

Duplex LLT (3,5t) (IMD)				
h_3	Levée	2970	3170	4170
h_1	Hauteur mât, replié	2145	2345	2845
h_2	Levée libre	1450	1665	2165
h_4	Hauteur mât, déployé	3650	3850	4850
α/β	Inclinaison avant/arrière	6° / 11°		

Triplex LLT (3,5t) (IMD)				
h_3	Levée	4470	4670	4970
h_1	Hauteur mât, replié	2275	2345	2445
h_2	Levée libre	1595	1665	1765
h_4	Hauteur mât, déployé	5150	5350	5650
α/β	Inclinaison avant/arrière	6° / 6°		



www.cesab-forklifts.eu



Les images peuvent montrer des options et accessoires non compris dans l'exécution standard de la machine.
Les données indiquées dans la présente fiche technique sont déterminées sur la base de nos conditions de test standard. Les performances peuvent varier en fonction des caractéristiques techniques et de l'état du chariot, ainsi que de l'état de la zone dans laquelle il est utilisé.

La disponibilité et les caractéristiques techniques sont déterminées sur une base régionale et sont susceptibles d'être modifiées sans préavis. Pour en savoir plus, contactez votre concessionnaire CESAB agréé. SPEC_M300TC_StageV_FR_202106 / Ucan V08 - Copyright CESAB Material Handling Europe.

Votre concessionnaire CESAB agréé

