

Préparateurs de commande 1.2 ton

01

O1-12

O1-12P



Préparateurs de commande

IDENTIFICATION				O1-12	O1-12P
1.1	Constructeur			CESAB	CESAB
1.2	Modèle			O1-12	O1-12P
1.3	Moteur			Électrique	Électrique
1.4	Conduite			Debout	Debout
1.5	Capacité de charge/charge nominale	Q	kg	1200	1200
1.6	Centre de gravité	c	mm	600	600
1.8	Distance face des fourches à l'axe des galets (fourches levées/baissées)	x	mm	858*	858*
1.9	Empattement (fourcheslevées/abaissées)	y	mm	2129*	2129*
POIDS					
2.1	Poids, batterie incluse		kg	970*	1100*
2.2	Charge à l'essieu, avec charge, avant/arrière		kg	760*/1410*	830*/1470*
2.3	Charge à l'essieu, avec charge, avant/arrière		kg	610*/360*	700*/400*
PNEUS					
3.1	Roue motrice/roue stabilisatrice/roue de fourches			Polyuréthane	Polyuréthane
3.2	Dimension de roue, avant		mm	Ø 230x82	Ø 230x82
3.3	Dimension de roue, arrière		mm	Ø 85x74	Ø 85x74
3.4	Dimension roues stabilisatrices		mm	Ø 150x78	Ø 150x78
3.5	Roues, nombre avant/arrière (x = roues motrices)			1x + 1/4	1x + 1/4
3.6	Largeur de voie, avant	b ₁₀	mm	495	495
3.7	Largeur de voie, arrière	b ₁₁	mm	370*	370*
DIMENSIONS					
4.4	Levée	h ₃	mm	715	715
	Hauteur de levée	h ₂₃	mm	800	800
4.8	Hauteur plateforme	h ₇	mm	130	130/1195
4.15	Hauteur des fourches abaissées	h ₁₃	mm	85	85
4.19	Longueur totale	l ₁	mm	2641*	2641*
4.20	Longueur jusqu'à la face avant des fourches	l ₂	mm	1489*	1489*
4.21	Largeur totale	b ₁	mm	790	790
4.22	Dimensions des fourches	s/e/l	mm	70/180/1150*	70/180/1150*
4.25	Ecartement extérieur fourches	b ₅	mm	550*	550*
4.32	Garde au sol, centre du chariot	m ₂	mm	22	22
4.34.1	Largeur d'allée pour palettes de 1000x1200 dans le sens de la largeur	A _{st}	mm	3094*	3094*
4.35	Rayon de braquage	W _a	mm	2368*	2368*
	Largeur entrée compartiment cariste	l ₂₄	mm	458	420
PERFORMANCES					
5.1	Vitesse de déplacement, avec/sans charge, en marche avant		km/h	7*/12	7*/12
	Vitesse de déplacement, avec/sans charge, en marche arrière		km/h	6/10,5	6/10,5
5.2	Vitesse de levée, avec/sans charge		m/s	0,03/ 0,05	0,05/ 0,07
5.3	Vitesse de descente, avec/sans charge		m/s	0,07/ 0,03	0,15/ 0,04
5.8	Rampe maxi., avec/sans charge		%	5/5	5/5
5.9	Temps d'accélération, avec/sans charge		s	4,5/5,9	4,5/5,9
5.10	Frein de service			Electromagnétique	Electromagnétique
MOTEUR ÉLECTRIQUE					
6.1	Puissance nominale du moteur de traction S2 60 min		kW	2,8	2,8
6.2	Puissance nominale du moteur de levage (S3 7%)		kW	2,0	2,0
6.4	Tension de la batterie, capacité nominale K _s		V/Ah	24/300*	24/300*
6.5	Poids de la batterie (min./max.)		kg	190/285*	190/285*
6.6	Consommation électrique selon la norme EN 16796		kWh/h	TBD	0,30
6.7	Rendement		t/h	TBD	108
6.8	Consommation à un rendement maximum		kWh/h	TBD	1,24
AUTRES					
8.1	Contrôle de puissance			Variateur AC	Variateur AC
10.7	Niveau sonore perçu par le cariste conforme à la norme EN12053		dB(A)	TBD	TBD

*) D'autres alternatives sont disponibles et produiront d'autres valeurs. Les données sont basées sur une configuration avec une longueur de fourche de 1150 mm, une largeur de fourche de 550 mm, un petit compartiment de batterie et une batterie au plomb.

Toutes les données sont basées sur la configuration du tableau. D'autres configurations peuvent donner d'autres valeurs. Les performances et les dimensions du chariot sont nominales et soumises à des tolérances. Les produits et spécifications CESAB sont susceptibles d'être modifiés sans préavis.

Dimensions

01

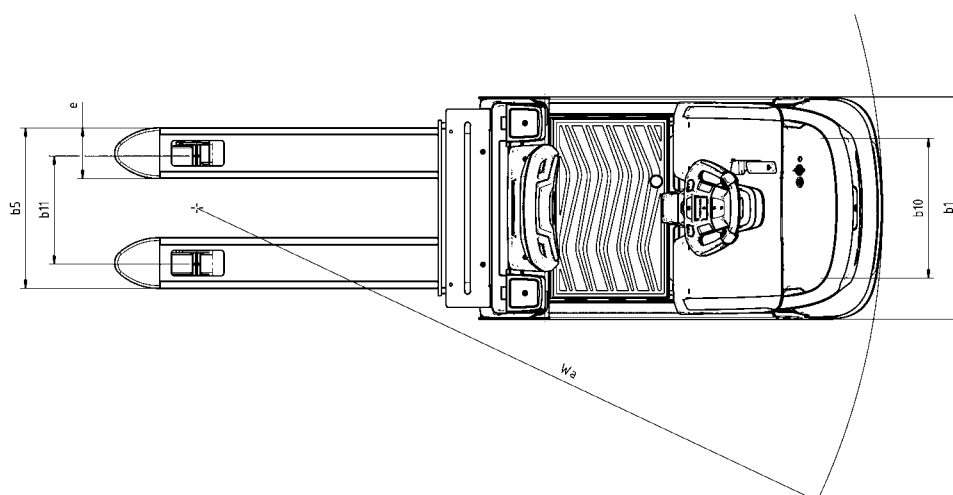
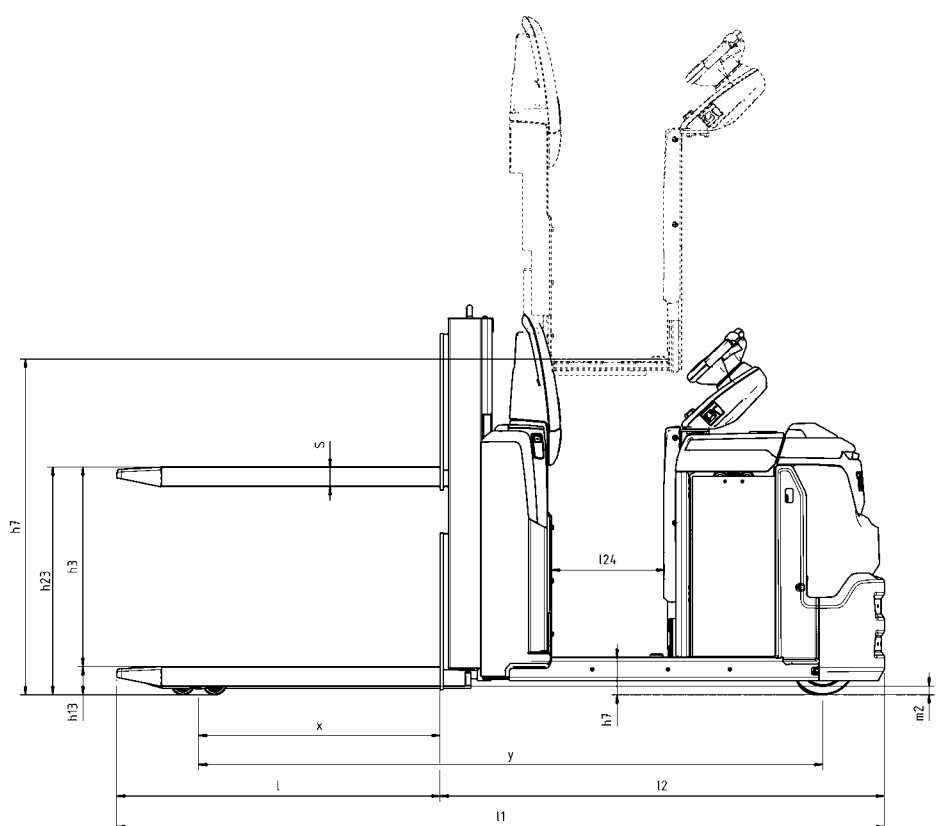

Dimensions

01

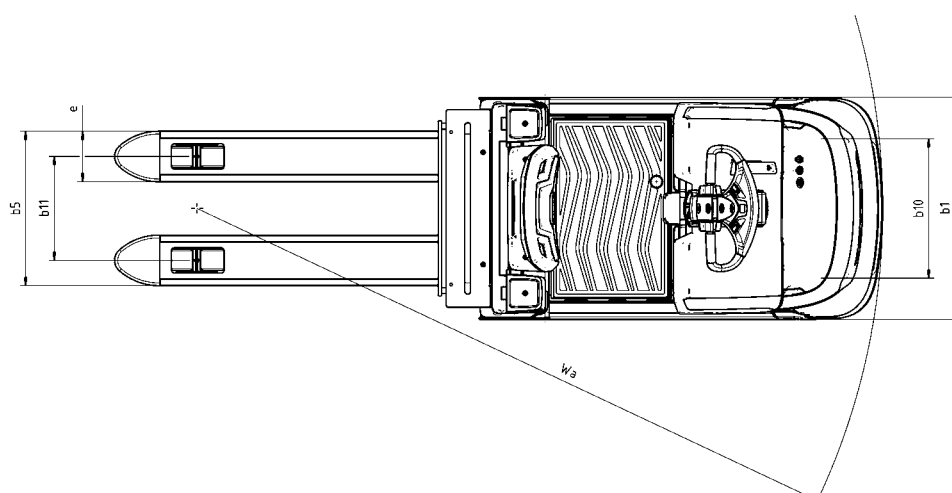
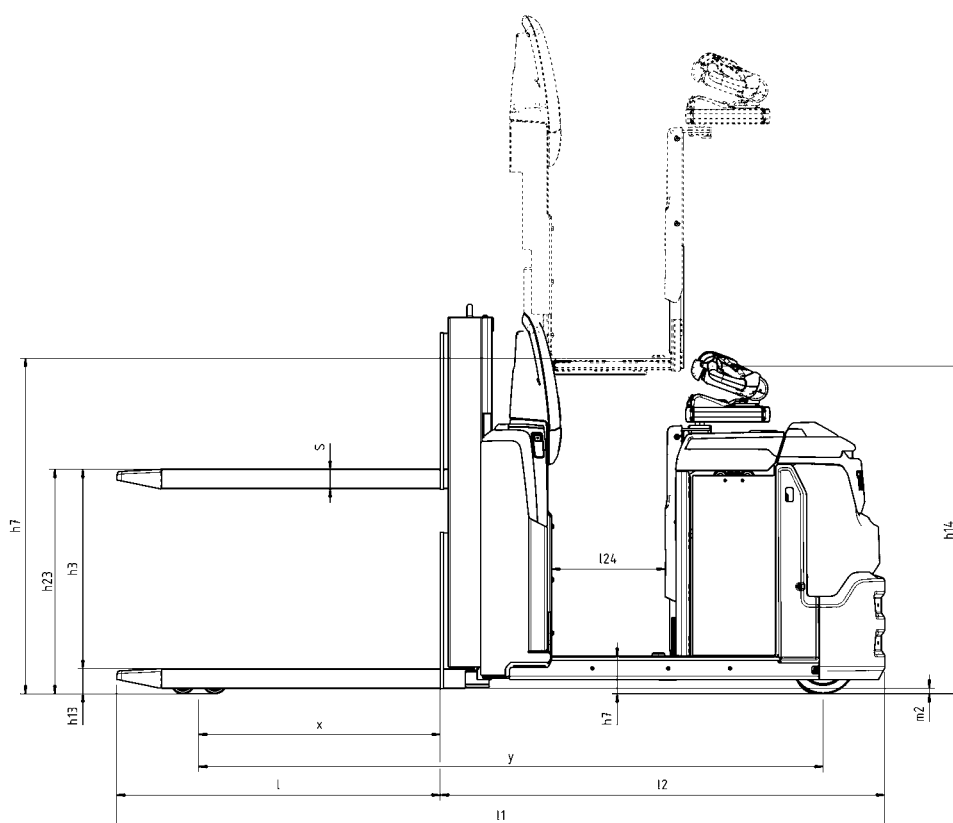

Caractéristiques du chariot

- Modèles haute performance
- Hauteur de prélèvement ergonomique avec fourches de levage
- Concept de direction E-man
- Marchepied bas
- Espace opérateur spacieux
- Compartiments de rangement multiples
- Modèle avec plate-forme élévatrice
- Feux d'avertissement intégrés (en option)
- Feux de jour intégrés (en option)
- Boutons de marche à pied (en option)
- Plancher antivibratoire (en option)
- Option E-bar pour un accès facile aux dispositifs de prélèvement
- Accès facile à la batterie
- Large gamme de batteries au plomb et Li-Ion

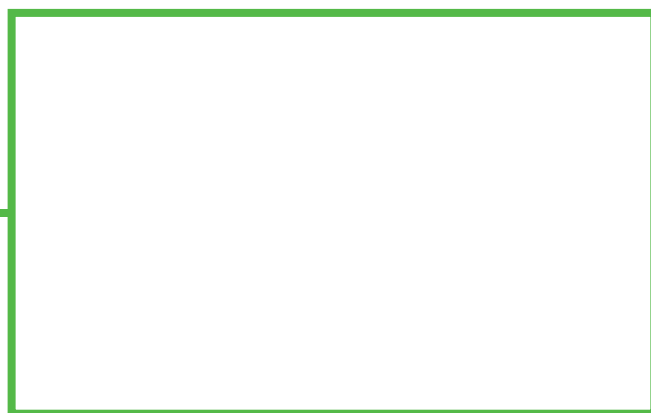

CMHE-CESAB MATERIAL HANDLING EUROPE - version 2, 2026-05-22