

LI-ION
TECHNOLOGY

INNOVATIVE LITHIUM-ION

Pro

HANGCHA
FRANCE II
CHARIOTS ÉLEVATEURS



SERIE XC

CHARIOT ELEVATEUR ELECTRIQUE 4 ROUES
BATTERIE LITHIUM

Capacité de 1,5t à 3.8t

Faciliter la manutention

CONFORT OPTIMAL

Les manettes et boutons sont situés sur la partie droite du tableau de bord pour faciliter l'utilisation de la machine.

Le contrôle de l'accélération et la fonction de freinage régénératif permettent de réduire efficacement la fatigue du conducteur.

Avec la poignée de commande de la vanne multivoies standard, la force de manipulation est réduite de **20 %**. Le capteur de levage assure un fonctionnement confortable et de meilleures performances en mode pas à pas.



L'accoudoir conducteur peut être doté d'un système de commandes avec joysticks ou de mini-levers en option. Il intègre également le bouton d'arrêt d'urgence, le klaxon et les commutateurs, etc. Il est commandé électriquement via le bus CAN.

Le chariot dispose d'un espace de cabine 50% plus grand que celui des chariots électriques traditionnels de la même catégorie.

Le design optimisé et le mât sans vérin de levée libre assurent une bonne visibilité de l'opérateur.



DESCENTE EN DOUCEUR

Le système de détection intelligent permet une descente en douceur des fourches lorsqu'elles se trouvent à une distance entre 100mm à 60 mm du sol, la descente ralentit automatiquement afin que les marchandises et la palette ne heurtent pas le sol. Cela permet de protéger efficacement les marchandises lors des opérations de manutention.

100-60mm



L'écran couleur offre une interface graphique intuitive et conviviale au quotidien.



Grâce à son centre de gravité bas et à la bonne stabilité, la conduite du chariot est très rassurante, particulièrement en virage.



Le chariot est silencieux, non polluant, et économe en énergie le rendant ainsi conforme aux exigences en matière de protection de l'environnement.



Le volant ergonomique, inclinable et au diamètre réduit permet au conducteur une utilisation facile sans effort. Le siège peut être réglé en profondeur (plage de 210 mm) pour lui garantir une position de conduite confortable.



EQUIPEMENTS

- Les principaux composants électriques tels que le variateur, le contacteur, le câble d'alimentation, le bouton d'arrêt d'urgence, le tableau de bord et l'accélérateur proviennent d'équipementiers de marques renommées.
- Le bouton d'arrêt d'urgence équipé en configuration standard est conforme aux normes de sécurité européennes.
- Dispositifs électroniques et hydrauliques de protection contre les surcharges.



Chariot certifié CE





Faible niveau sonore jusqu'à 70dBA.

TECHNOLOGIE

Le variateur intégré MOSFET haute fréquence assure un contrôle fluide et précis de la conduite et du levage. Il offre d'excellentes performances pour la régulation de vitesse, le contrôle électronique adapté au moteur, des fonctions de freinage régénératif, de freinage par inversion de sens de marche et d'anti-recul sur les rampes pour assurer un niveau de sécurité et de fiabilité élevé.

Consommation énergie

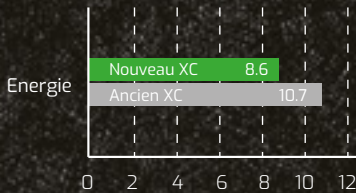

Durée de vie de la batterie

*(Dans le même environnement de travail)

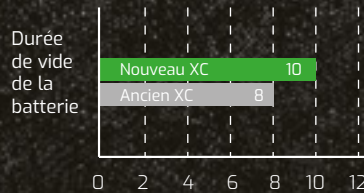

Vitesse (km/h)



Grâce à son moteur haute puissance, les fonctions de protection complètes, les capteurs de vitesse et de température intégrés, le chariot offre un rendement élevé ainsi qu'une fiabilité et une durée de vie considérablement améliorées comparé à la précédente version de ce XC.

Le moteur haute puissance est utilisé pour offrir une forte capacité sur rampe, une vitesse de réponse rapide et un démarrage en douceur.



L'essieu arrière est équipé d'un système de suspension (avec fonctions de braquage et de décélération) afin de filtrer efficacement les irrégularités de la route pour limiter le risque de TMS du conducteur.

Le frein de stationnement électrique "EPB" (en option) et la commande de direction adaptative au volant (en option) améliorent le confort du conducteur.



SÉCURITÉ & FIABILITÉ

- Le système de détection intelligent de descente des fourches permet une descente en douceur afin de protéger les marchandises contre les chutes et les dommages au sol.
- Le frein à main peut être équipé (en option) d'un avertisseur sonore pour signaler au conducteur qu'il doit serrer le frein à main avant de descendre du chariot.
- Le frein à main électrique (en option) assure l'immobilisation automatique et le maintien du chariot même en stationnement sur rampe.



Pour une meilleure sécurité, les fonctions hydrauliques sont bloquées, permettant ainsi la descente des fourches lorsque le conducteur quitte son siège.



3 boutons d'avertisseurs sonore sont disponibles. Ils sont situés sur le volant, l'accoudoir (en option) et sur le montant arrière droit du protège conducteur (en option), afin d'alerter et de protéger les personnes environnantes.

FACILITÉ D'UTILISATION ET DE RÉPARATION

- Grâce au capot et aux plaques latérales entièrement scellés, tous les composants, (commande électrique, moteur etc.) sont protégés de l'eau et de la poussière.
- Le niveau de résistance à l'eau du chariot est IPX4 : protection contre les éclaboussures d'eau et les faibles pluies.



Le capot à grande ouverture assure un très bon accès aux composants du chariot pour faciliter l'entretien.



La batterie est disposée de manière à permettre un accès simple et rapide pour faciliter son entretien ou son remplacement.



GARDEZ UN Oeil SUR TOUT

Hangcha FIMS est un système qui vous fournit des informations en temps réel sur les chariots et les conducteurs. Idéal pour la gestion de parc, vous pouvez accéder à la collecte, au suivi et à l'évaluation de toutes les données de votre flotte à tout moment et en tout lieu (en option).

» Caractéristiques

- ▶ Contrôle d'accès
- ▶ Suivi GPS
- ▶ Surveillance à distance
- ▶ Rappel d'entretien
- ▶ Gestion des matériels
- ▶ Surveillance des vibrations

BATTERIE LITHIUM



DÉVELOPPEZ VOS COMPÉTENCES AVEC LES MEILLEURS



LA PUISSANCE - LES POSSIBILITES
TECHNOLOGIE LITHIUM-ION

AVANTAGES DES BATTERIES LITHIUM



Longue durée de vie

4 000 cycles de charge complets avec une capacité résiduelle d'au moins 80%.



Retour sur investissement

Ajoutez de la flexibilité à vos opérations, réduisez vos coûts à long terme et augmentez votre efficacité.



Sans entretien

Évitez les mises en eau des batteries et le contrôle des niveaux.



Densité énergétique élevée

La densité énergétique élevée de la batterie Li-Ion garantit une longue durée de vie, une plus longue utilisation et une plus grande disponibilité.



Application en zone froide

Les batteries Li-Ion conservent des performances élevées à des températures en dessous de 0°C.



Sécurité et fiabilité élevées

La gestion intelligente de la batterie (BMS) permet de contrôler toutes les fonctions importantes, sans émission de gaz de la batterie.

CARACTÉRISTIQUES ET AVANTAGES

LA DIFFÉRENCE HANGCHA

Efficacité

Le chargement rapide permet d'utiliser efficacement tout temps d'arrêt, tel qu'une pause déjeuner, et de recharger la batterie en très peu de temps. La charge intermédiaire n'affecte pas la durée de vie de la batterie.

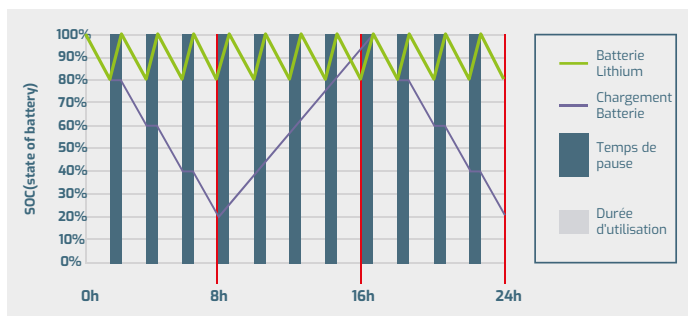

Sécurité

/ Surveillance intelligente de la gestion de la batterie.

/ Sécurité accrue pour l'utilisateur, grâce à l'utilisation sans acide.

/ Confort grâce à l'absence de changement de batterie.

/ Pas d'émission de gaz de batterie.



QUESTION

1

Q : Quelles sont les caractéristiques des batteries lithium, en particulier lorsqu'elles sont utilisées dans des environnements à haute et basse température ?

Température de charge : $-30^{\circ}\text{C} \sim 65^{\circ}\text{C}$
 Température de décharge : $-30^{\circ}\text{C} \sim 65^{\circ}\text{C}$
 Température de l'environnement de stockage : $-30^{\circ}\text{C} \sim 65^{\circ}\text{C}$

Après la coupure du contact, l'état de la batterie de l'instrument doit être vérifié.

2. Veuillez vérifier la puissance restante avant de l'utiliser. Il est recommandé d'utiliser le SOC entre 50% et 100%.
3. Si le SOC est inférieur à 20 %, il est recommandé de charger la batterie dès que possible.

QUESTION

2

Q : Quel est le calcul du temps de charge et du temps d'utilisation d'une batterie lithium pour chariot élévateur ?

1. Puissance disponible de la batterie au lithium (kWh) = Tension nominale \times Intensité nominale \times 90% (Pour éviter qu'une décharge excessive n'endommage la batterie, le chariot élévateur est équipé d'une protection contre les faibles puissances (moins de 10%).)
2. Temps de charge (h) = capacité nominale de la batterie au lithium (Ah) \times 90 % \div courant de sortie du chargeur (A).
3. La puissance consommée pour la charge (kWh) = la puissance disponible de la batterie au lithium \div 93% (l'efficacité de charge du chargeur est calculée à 93%).
4. Durée d'utilisation (h) = Puissance disponible de la batterie au lithium \div Données relatives à la consommation d'énergie.

Pour les valeurs spécifiques de consommation d'énergie, veuillez vous référer au tableau technique sur la plateforme de partage.

QUESTION

3

Q : Comment le BMS Hangcha fonctionne-t-il pour assurer la sécurité de la batterie au lithium ?

Le BMS (système de gestion de la batterie) de HANGCHA peut surveiller les cellules à tout moment. Par conséquent, l'énergie lithium Hangcha est une solution fiable.



Gestion de la sécurité des batteries :

Protection contre les surcharges et les décharges excessives
 Protection contre les surintensités, les surchauffes et les basses températures
 Protection par diagnostic de défaillance à plusieurs niveaux



État de la batterie :

Détection et analyse de la tension de la batterie
 Détection et analyse du courant de la batterie
 Détection et analyse de la température de la batterie



Gestion de l'équilibre :

Egalisation basée sur le mode tension
 Egalisation basée sur le mode temps
 Egalisation basée sur le SOC de l'élément de batterie
 Egalisation active/passive optionnelle



Autres caractéristiques :

Faible coût, faible consommation d'énergie
 Enregistrement des données de l'historique
 Extension flexible de la cascade
 Validation des données CRC

BATTERIES LI-ION ET CHARGEURS

PLUS RAPIDE PLUS FACILE AVEC HANGCHA

Technologie lithium-ion innovante et fiable LFP
(lithium fer phosphate), développée conjointement
par HANGCHA et CATL.



Paramètres de la batterie

	Voltage (V) nominal	Capacité (Ah) nominal	Poids (kg) Batterie	Température (°C) Fonctionnement - Décharge	Température (°C) Fonctionnement - Charge	Protection IP
XIPD151-730000-800	80V	304Ah	210kg	-30 C -65 C	0 C -60 C	IP67
XIPD151-730000-810	80V	230Ah	230kg	-30 C -65 C	0 C -60 C	IP67
XIPD253-730000-800	80V	304Ah	225kg	-30 C -65 C	0 C -60 C	IP67
XIPD253-730000-810	80V	304Ah	300kg	-30 C -65 C	0 C -60 C	IP67
XIPD252-730000-510	80V	410Ah	300kg	-30 C -65 C	0 C -60 C	IP67
XIPD253-730000-830	80V	280Ah	225kg	-30 C -65 C	0 C -60 C	IP67
XIPD352-730000-800	80V	460Ah	300kg	-30 C -65 C	0 C -60 C	IP67
XIPD352-730000-810	80V	560Ah	385kg	-30 C -65 C	0 C -60 C	IP67
XIPD352-730000-830	80V	410Ah	300kg	-30 C -65 C	0 C -60 C	IP67

**5 ANS
GARANTIE**

GARANTIE

Le système intégré de gestion de batterie (BMS) surveille en permanence la gestion de l'énergie et garantit un fonctionnement fiable.

HANGCHA fournit des batteries Li-Ion (LiFePO4) avec une garantie de :

5 ans ou 10 000 heures.



Capacité de la batterie EVE (Standard)

Capacité(Ah)	XC-pro Standard				XC-pro Haute perf.	
	1.5-mini2.0t	2-2.5t	3-3.5t	3.8t	2-2.5t	3-3.5t
173	●	/	/	/	/	/
230	○	●	/	/	/	/
280	○	○	/	/	/	/
304	○	○	●	/	●	/
346	/	○	○	/	○	/
460	/	○	○	●	○	●
560	/	/	○	○	/	○
608	/	/	○	○	/	○

Note: ● Standard ; ○ Option

Capacité de la batterie CATL (Option)

Capacité(Ah)	XC-pro Standard				XC-pro Haute perf.	
	1.5-mini2.0t	2-2.5t	3-3.5t	3.8t	2-2.5t	3-3.5t
173	○	/	/	/	/	/
228	○	○	/	/	/	/
302	○	○	○	/	○	/
456	/	○	○	○	○	○
604	/	/	○	○	/	○

Note: ● Standard ; ○ Option

Caractéristiques techniques

Distinguishing mark	1.1	Fabricant					
	1.2	Modèle		CPD15-XCY2-SI	CPD18-XCY2-SI	CPD20-XCY2-SI	
	1.3	Type d'énergie		Electrique	Electrique	Electrique	
	1.4	Type d'opérateur : manuel, piéton, debout, assis		Assis	Assis	Assis	
	1.5	Capacité	Q (kg)	1500	1800	2000	
	1.6	Centre de gravité	c (mm)	500	500	500	
	1.8	Distance entre le centre de l'essieu moteur et la fourche	x (mm)	385	390	405	
Weight	1.9	Empattement	y (mm)	1370	1370	1520	
	2.1	Poids	kg	2810	3040	3240	
	2.2	Charge par essieu, chargé, avant/arrière	kg	3710/600	4200/640	4500/735	
Tyres, chassis	2.3	Charge par essieu, à vide, avant/arrière	kg	1200/1610	1190/1850	1170/2070	
	3.1	Type de pneu		Pneu gonflable	Pneu gonflable	Pneu gonflable	
	3.2	Taille des pneus, avant		6.00-9-10PR	21x8-9-16PR	21x8-9-16PR	
	3.3	Taille des pneus, arrière		16x6-8-16PR	16x6-8-16PR	16x6-8-16PR	
	3.5	Nombre de roues avant/arrière (x = roues motrices)		2x/2	2x/2	2x/2	
	3.6	Voie avant	b10 (mm)	938	938	938	
	3.7	Voie arrière	b11 (mm)	915,5	915,5	915,5	
Dimensions	4.1	Inclinaison du mât/du tablier vers l'avant/l'arrière	$\alpha/\beta(^{\circ})$	6/12	6/12	6/12	
	4.2	Hauteur mât abaissé	h1 (mm)	1995	1995	1995	
	4.3	Levée libre	h2 (mm)	135	135	140	
	4.4	Levée	h3 (mm)	3000	3000	3000	
	4.5	Hauteur mât déployé	h4 (mm)	3955	3955	3955	
	4.7	Hauteur du protège-conducteur (cabine)	h6 (mm)	2080(2160)	2080(2160)	2080(2180)	
	4.8	Hauteur du siège conducteur (par rapport au sol)	h7 (mm)	1075	1075	1075	
	4.12	Hauteur de l'attache	h10 (mm)	370	370	370	
	4.19	Longueur totale	l1 (mm)	3015	3020	3076	
	4.20	Longueur jusqu'à la face des fourches	l2 (mm)	2095	2100	2156	
	4.21	Largeur totale	b1 (mm)	1120/-	1138/-	1138/-	
	4.22	Dimensions des fourches	s/e/l(mm)	35/100/920	35/100/920	40/100/920	
	4.23	Tablier porte-fourches ISO 2328, classe A ou B		ISO2328 2A	ISO2328 2A	ISO2328 2A	
	4.24	Largeur du tablier porte fourches	b3 (mm)	1000	1000	1000	
	4.25	Distance entre les bras et les fourches	b5 (mm)	770	770	770	
	Performance data	4.31	Garde au sol, en charge, sous mât	m1 (mm)	115	115	115
		4.32	Garde au sol, centre de l'empattement	m2 (mm)	90	90	90
4.34.1		Largeur d'allée pour palettes 1000 x 1200 (sens longueur)	Ast (mm)	3619	3623	3662	
4.34.2		Largeur d'allée pour palettes 800 x 1200 (sens largeur)	Ast (mm)	3744	3749	3789	
4.35		Rayon de braquage	Wa (mm)	1910	1910	1935	
5.1		Vitesse de déplacement, en charge/à vide	km/h	16/17	16/17	16/17	
5.2		Vitesse de levage, en charge/à vide	m/s	0.36/0.50	0.36/0.50	0.36/0.50	
5.3		Vitesse de descente, en charge/à vide	m/s	0.51/0.54	0.51/0.54	0.51/0.54	
5.6		Traction maximale au timon, en charge/à vide	N	9000/8000	9000/8000	9000/8000	
5.8		Capacité de pente, en charge/à vide	%	15/25	15/25	15/25	
Electric-engine	5.9	Vitesse d'accélération, chargé/à vide (0-10m)	s	5.1/5.0	5.2/5.1	5.3/5.2	
	5.10	Frein de service		Hydraulique	Hydraulique	Hydraulique	
	5.11	Frein de stationnement		Mécanique	Mécanique	Mécanique	
	6.1	Puissance nominale du moteur d'entraînement 52 60 min	KW	10	10	10	
	6.2	Puissance du moteur de levage à 53 15 %	KW	18	18	18	
	6.3	Batterie conforme à DIN 43531/35/36 A, B, C, non		no	no	no	
Addition data	6.4	Tension de la batterie, capacité nominale K5	V / Ah	80/173	80/173	80/230	
	6.5	Poids de la batterie	kg	≥180	≥180	≥180	
	9.1	Fabricant variateur		ENPOWER	ENPOWER	ENPOWER	
	10.1	Pression de service pour les accessoires	bar	≤160	≤160	≤160	
	10.2	Volume d'huile pour les accessoires	L / min	25	25	25	
	10.3	Réservoir hydraulique - capacité (vidange et remplissage)	L	24	24	31	
	10.7	Niveau de pression acoustique au siège conducteur	dB (A)	≤70	≤70	≤70	

Caractéristiques techniques

		HANGCHA					
		CPD20-XCY2H-SI	CPD25-XCY2-SI	CPD25-XCY2H-SI	CPD27-XCY2H-SI		
Distinguishing mark	1.1	Fabricant					
	1.2	Modèle		CPD20-XCY2H-SI	CPD25-XCY2-SI	CPD25-XCY2H-SI	CPD27-XCY2H-SI
	1.3	Type d'énergie		Electrique	Electrique	Electrique	Electrique
	1.4	Type d'opérateur : manuel, piéton, debout, assis		Assis	Assis	Assis	Assis
	1.5	Capacité	Q (kg)	2000	2500	2500	2700
	1.6	Centre de gravité	c (mm)	500	500	500	500
	1.8	Distance entre le centre de l'essieu moteur et la fourche	x (mm)	431	431	431	463
Weight	1.9	Empattement	y (mm)	1520	1520	1520	1520
	2.1	Poids	kg	3580	3920	3920	4100
	2.2	Charge par essieu, chargé, avant/arrière	kg	4900/680	5690/730	5690/730	5970/830
Tyres, chassis	2.3	Charge par essieu, à vide, avant/arrière	kg	1660/1920	1635/2285	1635/2285	1613/2487
	3.1	Type de pneu		Pneu gonflable	Pneu gonflable	Pneu gonflable	Pneu gonflable
	3.2	Taille des pneus, avant		23×9-10-18PR	23×9-10-18PR	23×9-10-18PR	23×9-10-18PR
	3.3	Taille des pneus, arrière		18×7-8-14PR	18×7-8-14PR	18×7-8-14PR	18×7-8-14PR
	3.5	Nombre de roues avant/arrière (x = roues motrices)		2x/2	2x/2	2x/2	2x/2
	3.6	Voie avant	b10 (mm)	1046	1046	1046	1046
	3.7	Voie arrière	b11 (mm)	960	960	960	960
Dimensions	4.1	Inclinaison du mât/du tablier vers l'avant/l'arrière	$\alpha/\beta(^{\circ})$	6/12	6/12	6/12	6/12
	4.2	Hauteur mât abaissé	h1 (mm)	2000	2000	2000	2007
	4.3	Levée libre	h2 (mm)	140	140	140	145
	4.4	Levée	h3 (mm)	3000	3000	3000	3000
	4.5	Hauteur mât déployé	h4 (mm)	4046	4046	4046	4142
	4.7	Hauteur du protège-conducteur (cabine)	h6 (mm)	2100(2180)	2100(2180)	2100(2180)	2100(2180)
	4.8	Hauteur du siège conducteur (par rapport au sol)	h7 (mm)	1105	1105	1105	1105
	4.12	Hauteur de l'attache	h10 (mm)	400	400	400	400
	4.19	Longueur totale	l1 (mm)	3376	3376	3376	3448
	4.20	Longueur jusqu'à la face des fourches	l2 (mm)	2306	2306	2306	2378
	4.21	Largeur totale	b1 (mm)	1271/1783	1271/1783	1271/1783	1271/1783
	4.22	Dimensions des fourches	s/e/l(mm)	40/122/1070	40/122/1070	40/122/1070	45/122/1070
	4.23	Tablier porte-fourches ISO 2328, classe A ou B		ISO2328 2A	ISO2328 2A	ISO2328 2A	ISO2328 3A
	4.24	Largeur du tablier porte fourches	b3 (mm)	1038	1038	1038	1038
	4.25	Distance entre les bras et les fourches	b5 (mm)	776	776	776	838
	4.31	Garde au sol, en charge, sous mât	m1 (mm)	120	120	120	127
	4.32	Garde au sol, centre de l'empattement	m2 (mm)	115	115	115	115
	4.34.1	Largeur d'allée pour palettes 1000 x 1200 (sens longueur)	Ast (mm)	3786	3786	3786	3801
	4.34.2	Largeur d'allée pour palettes 800 x 1200 (sens largeur)	Ast (mm)	3914	3914	3914	4001
4.35	Rayon de braquage	Wa (mm)	2035	2035	2035	2050	
Performance data	5.1	Vitesse de déplacement, en charge/à vide	km/h	19/20	16/17	19/20	16/17
	5.2	Vitesse de levage, en charge/à vide	m/s	0.50/0.60	0.35/0.46	0.50/0.60	0.35/0.46
	5.3	Vitesse de descente, en charge/à vide	m/s	0.51/0.54	0.51/0.54	0.51/0.54	0.50/0.53
	5.6	Traction maximale au timon, en charge/à vide	N	16000/12000	12000/11000	16000/12000	16000/12000
	5.8	Capacité de pente, en charge/à vide	%	20/28	15/25	20/28	20/28
	5.9	Vitesse d'accélération, chargé/à vide (0-10m)	s	5.2/5.2	5.1/5.0	5.2/5.2	5.1/5.0
	5.10	Frein de service		Hydraulique	Hydraulique	Hydraulique	Hydraulique
5.11	Frein de stationnement		Mécanique	Mécanique	Mécanique	Mécanique	
Electric-engine	6.1	Puissance nominale du moteur d'entraînement S2 60 min	KW	20	17	20	20
	6.2	Puissance du moteur de levage à 53 15 %	KW	28	23	28	28
	6.3	Batterie conforme à DIN 43531/35/36 A, B, C, non		no	no	no	no
	6.4	Tension de la batterie, capacité nominale K5	V / Ah	80/304	80/230	80/304	80/304
	6.5	Poids de la batterie	kg	≥220	≥180	≥220	≥220
Addition data	9.1	Fabricant variateur		ENPOWER	ENPOWER	ENPOWER	ENPOWER
	10.1	Pression de service pour les accessoires	bar	≤160	≤160	≤160	≤160
	10.2	Volume d'huile pour les accessoires	L / min	25	25	25	25
	10.3	Réservoir hydraulique - capacité (vidange et remplissage)	L	31	31	31	31
10.7	Niveau de pression acoustique au siège conducteur	dB (A)	≤70	≤70	≤70	≤70	

Caractéristiques techniques

Distinguishing mark	1.1	Fabricant						
	1.2	Modèle		CPD30-XCY2-SI	CPD30-XCY2H-SI	CPD35-XCY2-SI	CPD35-XCY2H-SI	CPD38-XCY2-SI
	1.3	Type d'énergie		Electrique	Electrique	Electrique	Electrique	Electrique
	1.4	Type d'opérateur : manuel, piéton, debout, assis		Assis	Assis	Assis	Assis	Assis
	1.5	Capacité	Q (kg)	3000	3000	3500	3500	3800
	1.6	Centre de gravité	c (mm)	500	500	500	500	500
	1.8	Distance entre le centre de l'essieu moteur et la fourche	x (mm)	463	463	478	478	478
	1.9	Empattement	y (mm)	1650	1650	1650	1650	1650
	Weight	2.1	Poids	kg	4620	4620	5100	5100
2.2		Charge par essieu, chargé, avant/arrière	kg	6660/923	6660/923	7575/950	7575/950	8035/1002
2.3		Charge par essieu, à vide, avant/arrière	kg	1914/2670	1914/2670	2010/3020	2010/3020	1987/3250
Tyres, chassis	3.1	Type de pneu		Pneu gonflable	Pneu gonflable	Pneu plein (pps)	Pneu plein (pps)	Pneu plein (pps)
	3.2	Taille des pneus, avant		23×10-12-18PR	23×10-12-18PR	23×10-12	23×10-12	23×10-12
	3.3	Taille des pneus, arrière		18×7-8-16PR	18×7-8-16PR	200/50	200/50	200/50
	3.5	Nombre de roues avant/arrière (x = roues motrices)		2x/2	2x/2	2x/2	2x/2	2x/2
	3.6	Voie avant	b10 (mm)	1044	1044	1044	1044	1044
	3.7	Voie arrière	b11 (mm)	960	960	950	950	950
	4.1	Inclinaison du mât/du tablier vers l'avant/l'arrière	$\alpha/\beta(^{\circ})$	6/12	6/12	6/12	6/12	6/12
Dimensions	4.2	Hauteur mât abaissé	h1 (mm)	2007	2007	2157	2157	2157
	4.3	Levée libre	h2 (mm)	145	145	150	150	150
	4.4	Levée	h3 (mm)	3000	3000	3000	3000	3000
	4.5	Hauteur mât déployé	h4 (mm)	4142	4142	4142	4142	4142
	4.7	Hauteur du protège-conducteur (cabine)	h6 (mm)	2100(2180)	2100(2180)	2100(2180)	2100(2180)	2100(2180)
	4.8	Hauteur du siège conducteur (par rapport au sol)	h7 (mm)	1155	1155	1155	1155	1155
	4.12	Hauteur de l'attache	h10 (mm)	390	390	390	390	390
	4.19	Longueur totale	l1 (mm)	3553	3553	3568	3568	3595
	4.20	Longueur jusqu'à la face des fourches	l2 (mm)	2483	2483	2498	2498	2525
	4.21	Largeur totale	b1 (mm)	1298/1783	1298/1783	1298/1783	1298/1783	1298/1783
	4.22	Dimensions des fourches	s/e/l(mm)	45/122/1070	45/122/1070	50/122/1070	50/122/1070	50/122/1070
	4.23	Tablier porte-fourches ISO 2328, classe A ou B		ISO2328 3A	ISO2328 3A	ISO2328 3A	ISO2328 3A	ISO2328 3A
	4.24	Largeur du tablier porte fourches	b3 (mm)	1038	1038	1100	1100	1100
	4.25	Distance entre les bras et les fourches	b5 (mm)	838	838	838	838	838
	4.31	Garde au sol, en charge, sous mât	m1 (mm)	127	127	127	127	127
4.32	Garde au sol, centre de l'empattement	m2 (mm)	115	115	115	115	115	
4.34.1	Largeur d'allée pour palettes 1000 x 1200 (sens longueur)	Ast (mm)	3848	3848	3863	3863	3888	
4.34.2	Largeur d'allée pour palettes 800 x 1200 (sens largeur)	Ast (mm)	4048	4048	4063	4063	4088	
4.35	Rayon de braquage	Wa (mm)	2185	2185	2185	2185	2210	
Performance data	5.1	Vitesse de déplacement, en charge/à vide	km/h	16/17	19/20	16/17	19/20	16/17
	5.2	Vitesse de levage, en charge/à vide	m/s	0.35/0.46	0.45/0.55	0.35/0.46	0.45/0.55	0.35/0.46
	5.3	Vitesse de descente, en charge/à vide	m/s	0.50/0.53	0.50/0.53	0.50/0.53	0.50/0.53	0.50/0.53
	5.6	Traction maximale au timon, en charge/à vide	N	13000/12000	21000/20000	13000/12000	21000/20000	13000/12000
	5.8	Capacité de pente, en charge/à vide	%	15/25	20/28	15/25	20/28	15/25
	5.9	Vitesse d'accélération, chargé/à vide (0-10m)	s	5.9/5.4	5.2/4.6	5.9/5.4	5.2/4.6	5.5/5.0
	5.10	Frein de service		Hydraulique	Hydraulique	Hydraulique	Hydraulique	Hydraulique
5.11	Frein de stationnement		Mécanique	Mécanique	Mécanique	Mécanique	Mécanique	
Electric-engine	6.1	Puissance nominale du moteur d'entraînement S2 60 min	KW	17	20	17	20	20
	6.2	Puissance du moteur de levage à 53 15 %	KW	23	28	23	28	28
	6.3	Batterie conforme à DIN 43531/35/36 A, B, C, non		no	no	no	no	no
	6.4	Tension de la batterie, capacité nominale K5	V / Ah	80/304	80/460	80/304	80/460	80/460
	6.5	Poids de la batterie	kg	≥220	≥320	≥220	≥320	≥320
	9.1	Fabricant variateur		ENPOWER	ENPOWER	ENPOWER	ENPOWER	ENPOWER
Addition data	10.1	Pression de service pour les accessoires	bar	≤160	≤160	≤160	≤160	≤160
	10.2	Volume d'huile pour les accessoires	L / min	25	25	25	25	25
	10.3	Réservoir hydraulique - capacité (vidange et remplissage)	L	31	31	31	31	31
	10.7	Niveau de pression acoustique au siège conducteur	dB (A)	≤70	≤70	≤70	≤70	≤70

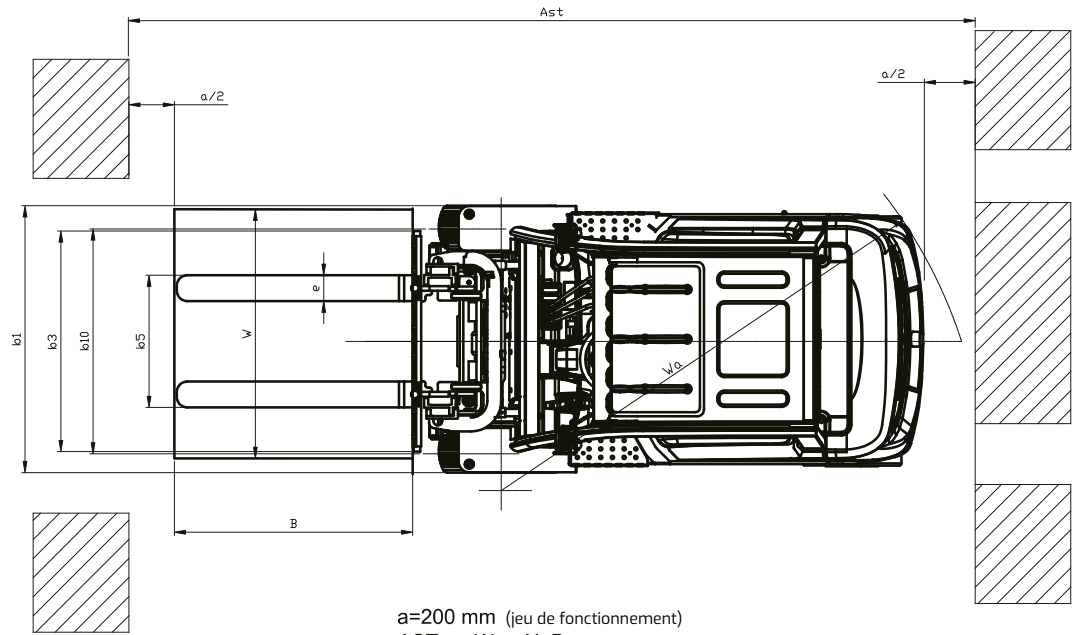
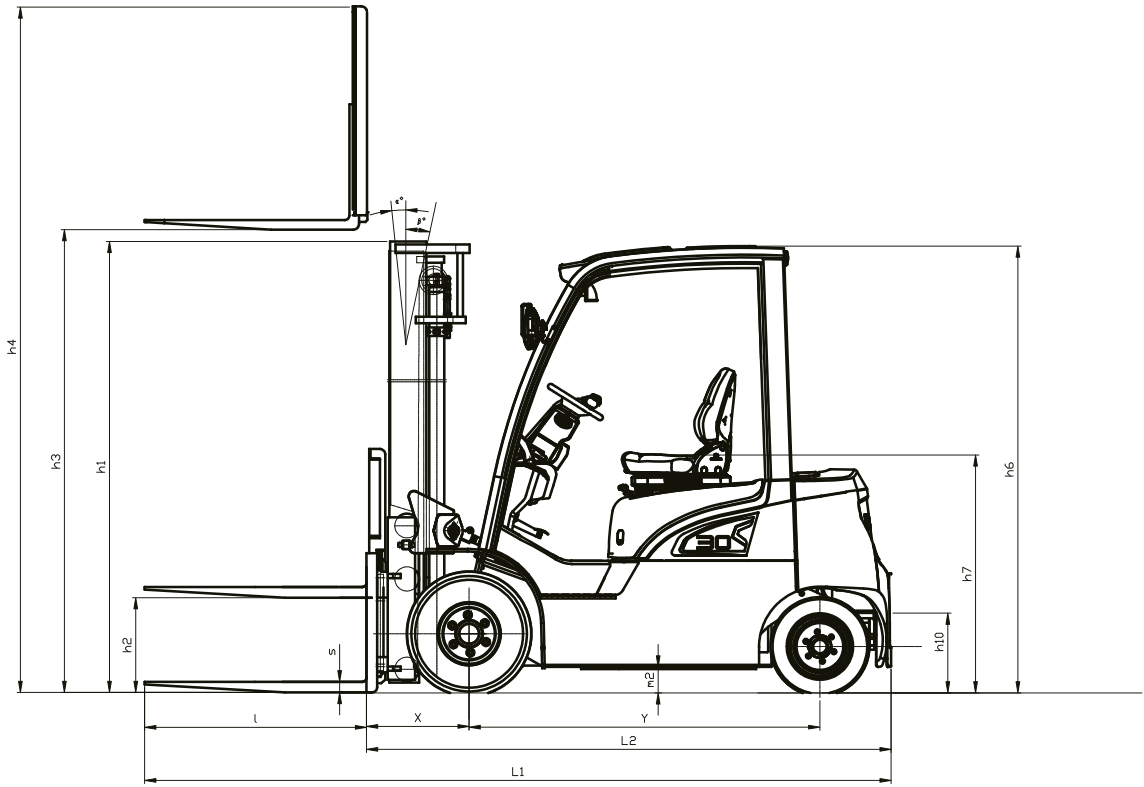

Capacité (kg)

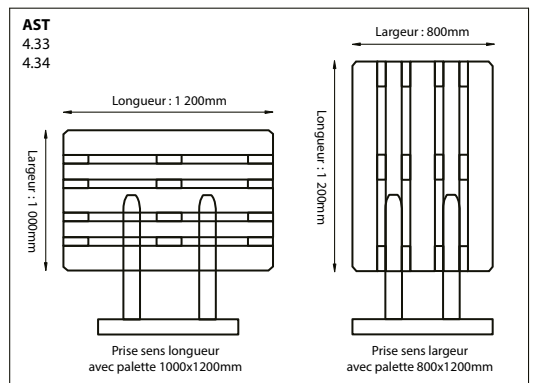
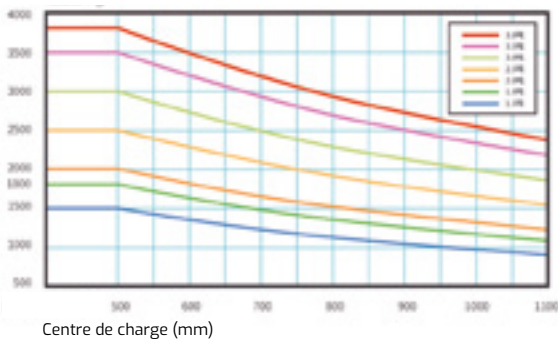

Spécificités

No.	Configuration	Standard	Options
1	Couleur	Vert	Other customized color
2	Marché	/	CE Standard
3	Environnement de stockage	/	-30°C
4	Mât	Mât standard duplex	Voir tableau de configuration du mât
5	Fourches et accessoires	Fourche standard Support de fourche Dossieret	Fourche non standard Divers accessoires
6	Pneus	Pneus gonflables (simple)	Pneus gonflables (double) Pneus pleins (simple) Pneus pleins (double)
7	Vanne multivoies	Vanne double multivoies	Triple valve Quadruple valve Quintuple valve
8	Barre franche	Levage et inclinaison	Commutateur à pousse Poignée Commutateur à bascule et accodoir
9	Batterie	Batterie lithium standard	Batterie lithium grande capacité Batterie lithium à remplacement rapide
10	Eclairage	Phare avant à LED Clignotant Feu arrière à LED	Lampe d'alarme commune Lampe d'alarme acoustique et optique Lampe arrière à LED Blue Spot Lampe à projection droite
11	Avertisseur sonore	Klaxon électrique Avertisseur sonore de marche arrière	Accodoir arrière droit avec bouton d'avertisseur sonore
12	Module intelligent	/	FIMS (Fleet intelligent management system)
13	Configuration de sécurité	Bouton d'arrêt d'urgence Boîte à fusibles Descente en douceur	Radar de recul Système OPS Extincteur Tampon ascendant
14	Frein de stationnement	Frein à main mécanique	Frein à main électrique
15	Frein	Freinage assisté hydrauliquement	/
16	Instrumentation	Ecran couleur intelligent (sélection du mode de vitesse) Commutateur combiné	Port allume-cigare - Port USB Serrure à code électronique (démarrage par carte)
17	Cabine conducteur	Proège conducteur standard Rétroviseur central Plafond en PVC	Pare-brise avant Cabine complète Ventilateur électrique Rétroviseurs gauche et droit
18	Siège	Siège standard	Siège entièrement suspendu Siège semi-suspendu
19	Autres configurations	Réducteur de pompe à huile Pompe à engrenages silencieuse Convertisseur CC-CC Pédale Goupille de traction Panneau latéral et capot estampés intégrés	/

**RAPIDE
PUISSANT
INTELLIGENT**

Pro



Caractéristiques des mâts 1.5t

Type	Modèle	Hauteur de levée mm	Mât déployé			Levée libre		Inclinaison FWD/RWD (°)	Capacité	
			Hauteur mât abaissé mm	Extended		Sans dossierer mm	Avec dossierer mm		Centre de charge à 500mm	
				Sans dossierer mm	Avec dossierer mm				Pneu simple	Pneu double
									1.5t kg	1.5t kg
Mât duplex grande visibilité	XCP15M270	2700	1845	3243	3655	135	135	6/12	1500	1500
	XCP15M300	3000	1995	3543	3955	135	135	6/12	1500	1500
	XCP15M330	3300	2145	3843	4255	135	135	6/12	1500	1500
	XCP15M350	3500	2245	4043	4455	135	135	6/12	1500	1500
	XCP15M370	3700	2395	4243	4655	135	135	6/12	1500	1500
	XCP15M400	4000	2595	4550	4955	135	135	6/12	1500	1500
	XCP15M450	4500	2845	5050	5455	135	135	6/6	1500	1500
Mât duplex levée libre	XCP15U270	2700	1845	3274	3645	1271	900	6/12	1500	1500
	XCP15U300	3000	1995	3574	3945	1421	1050	6/12	1500	1500
	XCP15U330	3300	2145	3874	4245	1571	1200	6/12	1500	1500
	XCP15U350	3500	2245	4074	4445	1671	1300	6/12	1500	1500
	XCP15U370	3700	2345	4274	4645	1771	1400	6/12	1500	1500
	XCP15U400	4000	2545	4574	4945	1971	1600	6/12	1500	1500
Mât triplex levée libre	XCP15N400	4000	1945	4584	4955	1371	1000	6/6	1500	1500
	XCP15N430	4300	2045	4884	5255	1471	1100	6/6	1500	1500
	XCP15N450	4500	2095	5084	5455	1521	1150	6/6	1500	1500
	XCP15N470	4700	2195	5284	5655	1621	1250	6/6	1400	1500
	XCP15N480	4800	2195	5384	5755	1621	1250	6/6	1400	1500
	XCP15N500	5000	2295	5584	5955	1721	1350	6/6	1400	1450
	XCP15N550	5500	2445	6084	6455	1871	1500	3/6	1250	1350
	XCP15N600	6000	2645	6584	6955	2071	1700	3/6	1100	1150
XCP15N650	6500	2845	7084	7455	2271	1900	3/6	/	900	

SOIT 100 kg AVEC TDL INTÉGRÉ, SOIT 150 kg AVEC TDL RAPPORTÉ.

Caractéristiques des mâts 1.8t

Type	Modèle	Hauteur de levée mm	Mât déployé			Levée libre		Inclinaison FWD/RWD (°)	Capacité	
			Hauteur mât abaissé mm	Extended		Sans dossierer mm	Avec dossierer mm		Centre de charge à 500mm	
				Sans dossierer mm	Avec dossierer mm				Pneu simple	Pneu double
									1.8t kg	1.8t kg
Mât duplex grande visibilité	XCP18M270	2700	1845	3348	3655	135	135	6/12	1800	1800
	XCP18M300	3000	1995	3648	3955	135	135	6/12	1800	1800
	XCP18M330	3300	2145	3948	4255	135	135	6/12	1800	1800
	XCP18M350	3500	2245	4148	4455	135	135	6/12	1800	1800
	XCP18M370	3700	2395	4348	4655	135	135	6/12	1800	1800
	XCP18M400	4000	2595	4648	4955	135	135	6/12	1800	1800
	XCP18M450	4500	2845	5148	5455	135	135	6/6	1650	1700
Mât duplex levée libre	XCP18U270	2700	1845	3384	3645	1161	900	6/12	1800	1800
	XCP18U300	3000	1995	3684	3945	1311	1050	6/12	1800	1800
	XCP18U330	3300	2145	3984	4245	1461	1200	6/12	1800	1800
	XCP18U350	3500	2245	4184	4445	1561	1300	6/12	1800	1800
	XCP18U370	3700	2345	4384	4645	1661	1400	6/12	1800	1800
	XCP18U400	4000	2545	4684	4945	1861	1600	6/12	1800	1800
Mât triplex levée libre	XCP18N400	4000	1945	4694	4955	1261	1000	6/6	1800	1800
	XCP18N430	4300	2045	4994	5255	1361	1100	6/6	1650	1800
	XCP18N450	4500	2095	5194	5455	1411	1150	6/6	1650	1750
	XCP18N470	4700	2195	5394	5655	1511	1250	6/6	1600	1650
	XCP18N480	4800	2195	5494	5755	1511	1250	6/6	1600	1650
	XCP18N500	5000	2295	5694	5955	1611	1350	6/6	1550	1600
	XCP18N550	5500	2445	6194	6455	1761	1500	3/6	1500	1550
	XCP18N600	6000	2645	6694	6955	1961	1700	3/6	1300	1400
XCP18N650	6500	2845	7194	7455	2161	1900	3/6	/	1150	

SOIT 100 kg AVEC TDL INTÉGRÉ, SOIT 150 kg AVEC TDL RAPPORTÉ.

Caractéristiques des mâts Mini 2.0t

Type	Modèle	Hauteur de levée mm	Mât déployé			Levée libre		Inclinaison FWD/RWD (°)	Capacité	
			Hauteur mât abaissé mm	Extended		Sans dossierer mm	Avec dossierer mm		Centre de charge à 500mm	
				Sans dossierer mm	Avec dossierer mm				Pneu simple	
									2.0t	
						kg		kg		
Mât duplex grande visibilité	XCPX20M270	2700	1845	3263	3655	140	140	6/12	2000	2000
	XCPX20M300	3000	1995	3563	3955	140	140	6/12	2000	2000
	XCPX20M330	3300	2145	3863	4255	140	140	6/12	2000	2000
	XCPX20M350	3500	2245	4063	4455	140	140	6/12	2000	2000
	XCPX20M370	3700	2395	4263	4655	140	140	6/12	2000	2000
	XCPX20M400	4000	2595	4563	4955	140	140	6/12	2000	2000
	XCPX20M450	4500	2845	5063	5455	140	140	6/6	1850	1900
XCPX20M500	5000	3095	5563	5955	140	140	6/6	1650	1750	
Mât duplex levée libre	XCPX20U270	2700	1845	3253	3645	1292	900	6/12	2000	2000
	XCPX20U300	3000	1995	3553	3945	1442	1050	6/12	2000	2000
	XCPX20U330	3300	2145	3853	4245	1592	1200	6/12	2000	2000
	XCPX20U350	3500	2245	4053	4445	1692	1300	6/12	2000	2000
	XCPX20U370	3700	2345	4253	4645	1792	1400	6/12	2000	2000
XCPX20U400	4000	2545	4553	4945	1992	1600	6/12	2000	2000	
Mât triplex levée libre	XCPX20N400	4000	1945	4563	4955	1392	1000	6/6	1950	2000
	XCPX20N430	4300	2045	4863	5255	1492	1100	6/6	1850	1950
	XCPX20N450	4500	2095	5063	5455	1542	1150	6/6	1800	1900
	XCPX20N470	4700	2195	5263	5655	1642	1250	6/6	1750	1850
	XCPX20N480	4800	2195	5363	5755	1642	1250	6/6	1750	1850
	XCPX20N500	5000	2295	5563	5955	1742	1350	6/6	1700	1800
	XCPX20N550	5500	2445	6063	6455	1892	1500	3/6	1650	1750
	XCPX20N600	6000	2645	6563	6955	2092	1700	3/6	1450	1500
XCPX20N650	6500	2845	7063	7455	2292	1900	3/6	/	1350	

SOIT 100 kg AVEC TDL INTÉGRÉ. SOIT 150 kg AVEC TDL RAPPORTÉ.

Caractéristiques des mâts 2.0-2.5t

Type	Modèle	Hauteur de levée mm	Mât déployé			Levée libre		Inclinaison FWD/RWD (°)	Capacité			
			Hauteur mât abaissé mm	Extended		Sans dossierer mm	Avec dossierer mm		Centre de charge à 500mm			
				Sans dossierer mm	Avec dossierer mm				Pneu simple		Pneu double	
									2.0t		2.5t	
						kg		kg				
Mât duplex grande visibilité	XCP25M270	2700	1850	3337	3746	140	140	6/12	2000	2500	2000	2500
	XCP25M300	3000	2000	3637	4046	140	140	6/12	2000	2500	2000	2500
	XCP25M330	3300	2150	3937	4346	140	140	6/12	2000	2500	2000	2500
	XCP25M350	3500	2250	4137	4546	140	140	6/12	2000	2500	2000	2500
	XCP25M370	3700	2400	4337	4746	140	140	6/12	2000	2500	2000	2500
	XCP25M400	4000	2600	4637	5046	140	140	6/12	2000	2500	2000	2500
	XCP25M430	4300	2750	4937	5346	140	140	6/6	2000	2500	2000	2500
	XCP25M450	4500	2850	5137	5546	140	140	6/6	2000	2450	2000	2500
XCP25M500	5000	3100	5637	6046	140	140	6/6	1850	2300	1950	2350	
Mât duplex levée libre	XCP25U270	2700	1850	3361	3746	1189	804	6/12	2000	2500	2000	2500
	XCP25U300	3000	2000	3661	4046	1339	954	6/12	2000	2500	2000	2500
	XCP25U330	3300	2150	3961	4346	1489	1104	6/12	2000	2500	2000	2500
	XCP25U350	3500	2250	4161	4546	1589	1204	6/12	2000	2500	2000	2500
	XCP25U370	3700	2350	4361	4746	1689	1304	6/12	2000	2500	2000	2500
	XCP25U400	4000	2550	4661	5046	1889	1504	6/12	2000	2500	2000	2500
Mât triplex levée libre	XCP25N400	4000	1950	4661	5046	1289	904	6/6	2000	2500	2000	2500
	XCP25N430	4300	2050	4961	5346	1389	1004	6/6	2000	2450	2000	2500
	XCP25N450	4500	2100	5161	5546	1439	1054	6/6	2000	2350	2000	2450
	XCP25N470	4700	2200	5361	5746	1539	1154	6/6	1950	2250	2000	2350
	XCP25N480	4800	2200	5461	5846	1539	1154	6/6	1950	2250	2000	2350
	XCP25N500	5000	2300	5661	6046	1639	1254	6/6	1850	2150	1950	2250
	XCP25N550	5500	2450	6161	6546	1789	1404	3/6	1750	2050	1900	2100
	XCP25N600	6000	2650	6661	7046	1989	1604	3/6	1550	1850	1800	1950
XCP25N650	6500	2850	7161	7546	2189	1804	3/6	/	/	1550	1800	

SOIT 100 kg AVEC TDL INTÉGRÉ. SOIT 150 kg AVEC TDL RAPPORTÉ.

Caractéristiques des mâts 3.0t

Type	Modèle	Hauteur de levée	Mât déployé			Levée libre		Inclinaison FWD/RWD	Capacité	
			Hauteur mât abaissé	Extended		Sans dossierer	Avec dossierer		Centre de charge à 500mm	
				Sans dossierer	Avec dossierer				Pneu simple	Pneu double
									3.0t	3.0t
mm	mm	mm	mm	mm	mm	(°)	kg	kg		
Mât duplex grande visibilité	XCP30M270	2700	1857	3386	3842	145	145	6/12	3000	3000
	XCP30M300	3000	2007	3686	4142	145	145	6/12	3000	3000
	XCP30M330	3300	2157	3986	4442	145	145	6/12	3000	3000
	XCP30M350	3500	2257	4186	4642	145	145	6/12	3000	3000
	XCP30M370	3700	2407	4386	4842	145	145	6/12	3000	3000
	XCP30M400	4000	2607	4686	5142	145	145	6/12	3000	3000
	XCP30M450	4500	2857	5186	5642	145	145	6/6	3000	3000
	XCP30M500	5000	3107	5686	6142	145	145	6/6	2850	2900
Mât duplex levée libre	XCP30U270	2700	1907	3440	3842	1152	765	6/12	3000	3000
	XCP30U300	3000	2057	3740	4142	1302	915	6/12	3000	3000
	XCP30U330	3300	2207	4040	4442	1452	1065	6/12	3000	3000
	XCP30U350	3500	2307	4240	4642	1552	1165	6/12	3000	3000
	XCP30U370	3700	2407	4440	4842	1652	1265	6/12	3000	3000
	XCP30U400	4000	2607	4740	5142	1852	1465	6/12	3000	3000
Mât triplex levée libre	XCP30N400	4000	2007	4730	5142	1277	865	6/6	3000	3000
	XCP30N430	4300	2107	5030	5442	1377	965	6/6	3000	3000
	XCP30N450	4500	2157	5230	5642	1427	1015	6/6	3000	3000
	XCP30N470	4700	2257	5430	5842	1527	1115	6/6	2900	2950
	XCP30N480	4800	2307	5530	5942	1577	1165	6/6	2900	2950
	XCP30N500	5000	2407	5730	6142	1677	1265	6/6	2850	2900
	XCP30N550	5500	2607	6230	6642	1877	1465	3/6	2670	2750
	XCP30N600	6000	2857	6730	7142	2127	1715	3/6	2350	2500
	XCP30N650	6500	3057	7230	7642	2327	1915	3/6	/	2200

SOIT 100 kg AVEC TDL INTÉGRÉ, SOIT 200 kg AVEC TDL RAPPORTÉ.

Caractéristiques des mâts 3.5-3.8t

Type	Modèle	Hauteur de levée	Mât déployé			Levée libre		Inclinaison FWD/RWD	Capacité			
			Hauteur mât abaissé	Extended		Sans dossierer	Avec dossierer		Centre de charge à 500mm			
				Sans dossierer	Avec dossierer				Pneu simple		Pneu double	
									3.5t	3.8t	3.5t	3.8t
mm	mm	mm	mm	mm	mm	(°)	kg	kg	kg	kg		
Mât duplex grande visibilité	XCP35M270	2700	2007	3486	3842	150	150	6/12	3500	3800	3500	3800
	XCP35M300	3000	2157	3786	4142	150	150	6/12	3500	3800	3500	3800
	XCP35M330	3300	2307	4086	4442	150	150	6/12	3500	3800	3500	3800
	XCP35M350	3500	2407	4286	4642	150	150	6/12	3500	3800	3500	3800
	XCP35M370	3700	2507	4486	4842	150	150	6/12	3500	3800	3500	3800
	XCP35M400	4000	2757	4786	5142	150	150	6/12	3500	3800	3500	3800
	XCP35M450	4500	3007	5286	5642	150	150	6/6	3300	3600	3400	3700
	XCP35M500	5000	3257	5786	6142	150	150	6/6	3100	3400	2900	3500
Mât duplex levée libre	XCP35U270	2700	2007	3530	3842	1177	865	6/12	3500	3800	3500	3800
	XCP35U300	3000	2157	3830	4142	1327	1015	6/12	3500	3800	3500	3800
	XCP35U330	3300	2307	4130	4442	1477	1165	6/12	3500	3800	3500	3800
	XCP35U350	3500	2407	4330	4642	1577	1265	6/12	3500	3800	3500	3800
	XCP35U370	3700	2507	4530	4842	1677	1365	6/12	3500	3800	3500	3800
	XCP35U400	4000	2707	4830	5142	1877	1565	6/12	3500	3800	3500	3800
Mât triplex levée libre	XCP35N400	4000	2107	4830	5142	1277	965	6/6	3500	3700	3500	3800
	XCP35N430	4300	2207	5130	5442	1377	1065	6/6	3400	3600	3500	3700
	XCP35N450	4500	2307	5330	5642	1477	1165	6/6	3200	3500	3300	3600
	XCP35N470	4700	2407	5530	5842	1577	1265	6/6	3100	3400	3200	3500
	XCP35N480	4800	2457	5657	5942	1600	1315	6/6	3100	3400	3200	3500
	XCP35N500	5000	2607	5830	6142	1777	1465	6/6	3050	3350	3150	3450
	XCP35N550	5500	2857	6357	6642	2000	1715	3/6	3000	3250	3100	3350
	XCP35N600	6000	3107	6907	7142	2200	1965	3/6	2650	2900	2800	3050
	XCP35N650	6500	3357	7357	7642	2500	2215	3/6	/	/	2400	2650

SOIT 100 kg AVEC TDL INTÉGRÉ, SOIT 200 kg AVEC TDL RAPPORTÉ.

Caractéristiques techniques (grande visibilité)

		HANGCHA					
		CPD20-XCY2-SIGW	CPD25-XCY2-SIGW	CPD30-XCY2-SIGW	CPD35-XCY2-SIGW		
Distinguishing mark	1.1	Fabricant					
	1.2	Modèle					
	1.3	Type d'énergie	Electrique	Electrique	Electrique	Electrique	
	1.4	Type d'opérateur : manuel, piéton, debout, assis	Assis	Assis	Assis	Assis	
	1.5	Capacité	Q (kg)	2000	2500	3000	3500
	1.6	Centre de gravité	c (mm)	500	500	500	500
Weight	1.8	Distance entre le centre de l'essieu moteur et la fourche	x (mm)	431	431	463	478
	1.9	Empattement	y (mm)	1520	1520	1650	1650
	2.1	Poids	kg	3580	3920	4620	5100
Tyres, chassis	2.2	Charge par essieu, chargé, avant/arrière	kg	4900/680	5690/730	6660/923	7575/950
	2.3	Charge par essieu, à vide, avant/arrière	kg	1660/1920	1635/2285	1914/2670	2010/3020
	3.1	Type de pneu		Pneu gonflable	Pneu gonflable	Pneu gonflable	Pneu plein (pps)
Dimensions	3.2	Taille des pneus, avant		23×9-10-18PR	23×9-10-18PR	23×10-12-18PR	23×10-12
	3.3	Taille des pneus, arrière		18×7-8-14PR	18×7-8-14PR	18×7-8-16PR	200/50
	3.5	Nombre de roues avant/arrière (x = roues motrices)		2x/2	2x/2	2x/2	2x/2
	3.6	Voie avant	b10 (mm)	1046	1046	1044	1044
Dimensions	3.7	Voie arrière	b11 (mm)	960	960	960	950
	4.1	Inclinaison du mât/du tablier vers l'avant/l'arrière	$\alpha/\beta(^{\circ})$	6/12	6/12	6/12	6/12
	4.2	Hauteur mât abaissé	h1 (mm)	2000	2000	2007	2157
	4.3	Levée libre	h2 (mm)	140	140	145	150
	4.4	Levée	h3 (mm)	3000	3000	3000	3000
	4.5	Hauteur mât déployé	h4 (mm)	4046	4046	4142	4142
	4.7	Hauteur du protège-conducteur (cabine)	h6 (mm)	2550	2550	2550	2550
	4.8	Hauteur du siège conducteur (par rapport au sol)	h7 (mm)	1555	1555	1605	1605
	4.12	Hauteur de l'attache	h10 (mm)	400	400	390	390
	4.19	Longueur totale	l1 (mm)	3376	3376	3553	3568
	4.20	Longueur jusqu'à la face des fourches	l2 (mm)	2306	2306	2483	2498
	4.21	Largeur totale	b1 (mm)	1271/1783	1271/1783	1298/1783	1298/1783
	4.22	Dimensions des fourches	s/e/l(mm)	40/122/1070	40/122/1070	45/122/1070	50/122/1070
	4.23	Tablier porte-fourches ISO 2328, classe A ou B		ISO2328 2A	ISO2328 2A	ISO2328 3A	ISO2328 3A
	4.24	Largeur du tablier porte fourches	b3 (mm)	1038	1038	1038	1100
	4.25	Distance entre les bras et les fourches	b5 (mm)	776	776	838	838
	4.31	Garde au sol, en charge, sous mât	m1 (mm)	120	120	127	127
	4.32	Garde au sol, centre de l'empattement	m2 (mm)	115	115	115	115
	4.34.1	Largeur d'allée pour palettes 1000 x 1200 (sens longueur)	Ast (mm)	3786	3786	3848	3863
	4.34.2	Largeur d'allée pour palettes 800 x 1200 (sens largeur)	Ast (mm)	3914	3914	4048	4063
4.35	Rayon de braquage	Wa (mm)	2035	2035	2185	2185	
Performance data	5.1	Vitesse de déplacement, en charge/à vide	km/h	16/17	16/17	16/17	16/17
	5.2	Vitesse de levage, en charge/à vide	m/s	0.35/0.46	0.35/0.46	0.35/0.46	0.35/0.46
	5.3	Vitesse de descente, en charge/à vide	m/s	0.51/0.54	0.51/0.54	0.50/0.53	0.50/0.53
	5.6	Traction maximale au timon, en charge/à vide	N	12000/11000	12000/11000	13000/12000	13000/12000
	5.8	Capacité de pente, en charge/à vide	%	15/25	15/25	15/25	15/25
	5.9	Vitesse d'accélération, chargé/à vide (0-10m)	s	5.1/5.0	5.1/5.0	5.9/5.4	5.9/5.4
	5.10	Frein de service		Hydraulique	Hydraulique	Hydraulique	Hydraulique
5.11	Frein de stationnement		Mécanique	Mécanique	Mécanique	Mécanique	
Electric-engine	6.1	Puissance nominale du moteur d'entraînement 52 60 min	KW	17	17	17	17
	6.2	Puissance du moteur de levage à 53 15 %	KW	23	23	23	23
	6.3	Batterie conforme à DIN 43531/35/36 A, B, C, non		no	no	no	no
	6.4	Tension de la batterie, capacité nominale K5	V / Ah	80/230	80/230	80/304	80/304
	6.5	Poids de la batterie	kg	≥180	≥180	≥220	≥220
	9.1	Fabricant variateur		ENPOWER	ENPOWER	ENPOWER	ENPOWER
Addition data	10.1	Pression de service pour les accessoires	bar	≤160	≤160	≤160	≤160
	10.2	Volume d'huile pour les accessoires	L / min	25	25	25	25
	10.3	Réservoir hydraulique - capacité (vidange et remplissage)	L	31	31	31	31
	10.7	Niveau de pression acoustique au siège conducteur	dB (A)	≤70	≤70	≤70	≤70

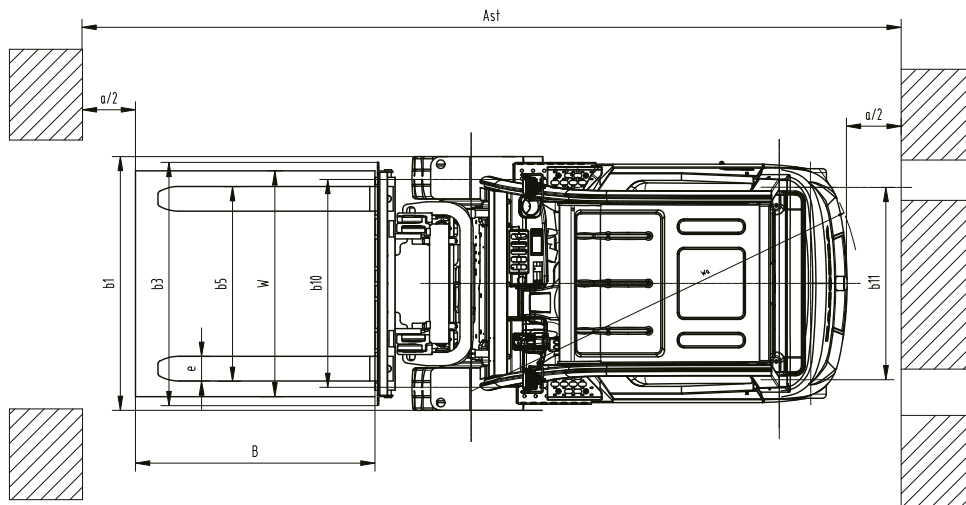
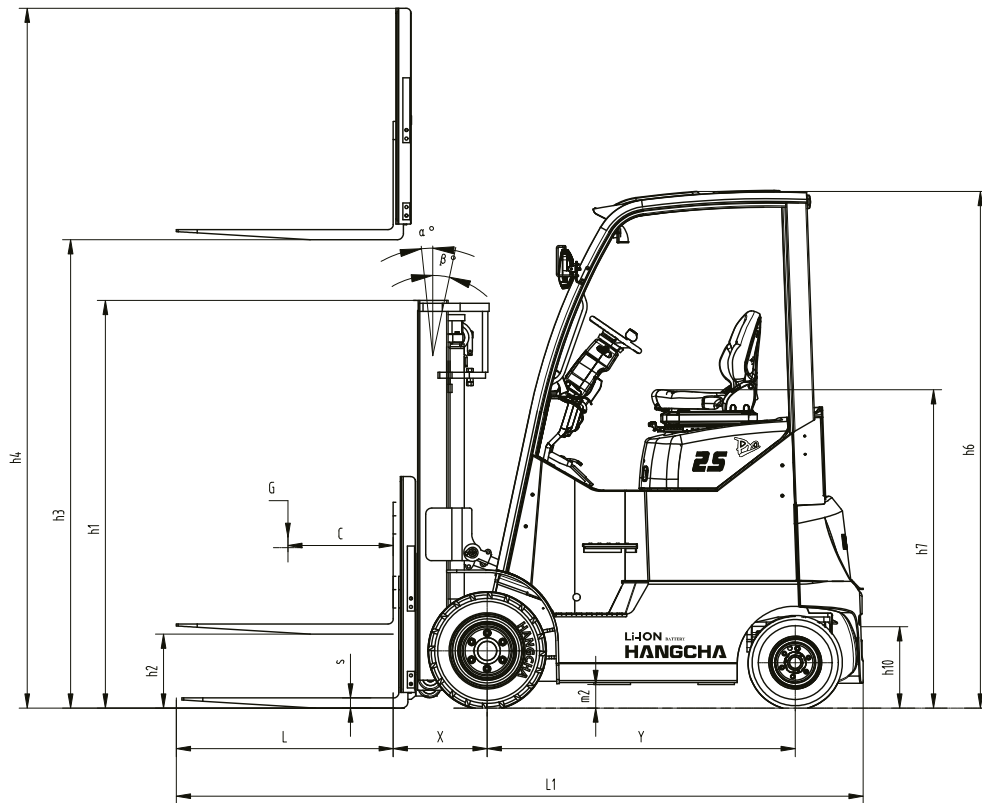

a=200 mm (jeu de fonctionnement)
 $AST = a + Wa + X + B$

Capacité (kg)

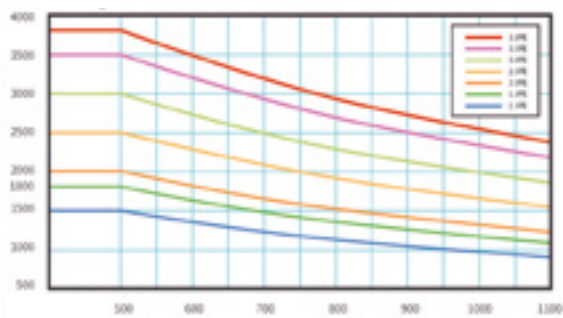

Centre de charge (mm)

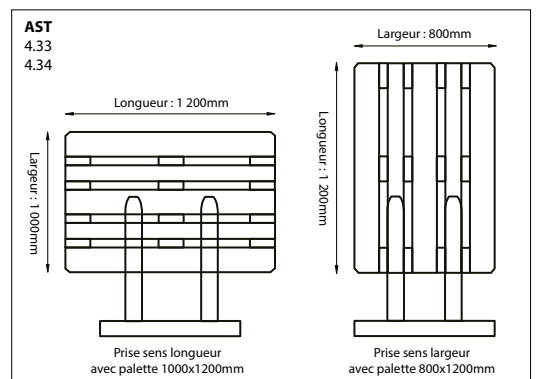



ISO45001:2018



ISO14001:2015



ISO9001:2015



Les matériels HANGCHA sont conformes aux exigences européennes en matière de sécurité.

HANGCHA GROUP CO. se réserve le droit de modifier sans préavis les couleurs, l'équipement ou les spécifications décrites dans cette brochure, ou d'arrêter la production de certains modèles. Les couleurs des matériels livrés peuvent différer légèrement de celles présentées dans les brochures.

Revendeur agréé